

M6 Comfort AFib (HEM-7380-E)

Automatic Upper Arm Blood Pressure Monitor

Αυτόματο πιεσόμετρο άνω βραχίονα
 Automatisk blodtryksapparat til overarmen
 Automaattinen olkavarren verenpainemittari
 Automatisk blodtrycksmätare för överarmen
 Автоматичний прилад для вимірювання артеріального тиску на плечі

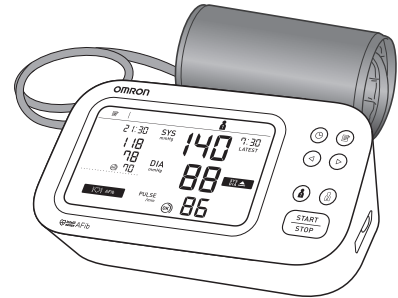

Instruction Manual 1: Safety and Other Information

Εγχειρίδιο οδηγιών 1: Πληροφορίες ασφαλείας και άλλες πληροφορίες
 Brugervejledning 1: Sikkerhed og andre oplysninger
 Käyttöohje 1: Turvallisuus ja muita tietoja
 Bruksanvisning 1: Säkerhet och annan information
 Посібник з експлуатації 1: Безпечне використання та інша інформація

Instruction Manual 2: Operational Instructions

EL Εγχειρίδιο οδηγιών 2: Οδηγίες λειτουργίας
DA Brugervejledning 2: Betjeningsvejledning
FI Käyttöohje 2: Käyttöohjeet
SV Bruksanvisning 2: Driftsinstruktioner
UK Посібник з експлуатації 2: інструкції з використання

Read Instruction Manual 1 and 2 before use.
 Διαβάστε το Εγχειρίδιο οδηγιών 1 και 2 πριν από τη χρήση.
 Læs brugervejledning 1 og 2 før brug.
 Lue käyttöohjeet 1 ja 2 ennen käyttöä.
 Läs bruksanvisning 1 och 2 före användning.

Прочитайте посібник з експлуатації 1 і 2 перед використанням.

EN
EL
DA
FI
SV
UK
Symbols

Σύμβολα / Symboler / Symbolit /
 Symboler / Позначки

Overview

EL Επισκόληση
DA Oversigt
FI Laitteen osat

SV Översikt
UK Опис приладу

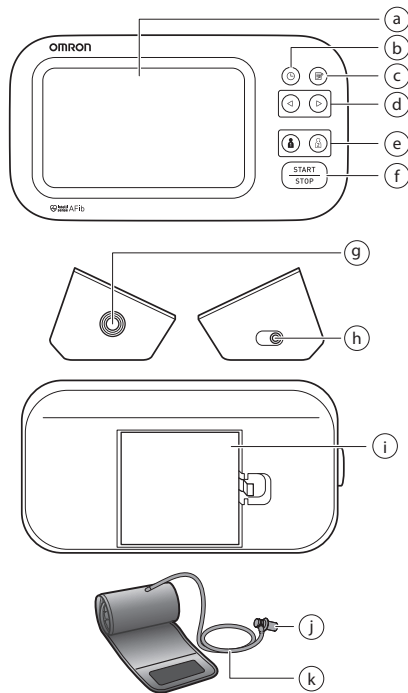

a	Display Οθόνη Display	Näyttö Bildskärm Дисплей
b	[Date/Time setting] button Κουμπί [Ρύθμιση ημερομηνίας/ώρας] Knappen [Indstilling af dato/klokkeslæt] [Päivämäärän/kellonajan asetus] -painike Inställningsknapp för [datum/tid] Кнопка налаштування дати/часу	
c	[Memory] button Κουμπί [Μνήμη] Knappen [Hukommelse]	[Muisti]-painike [Minne]-knapp Кнопка пам'яті
d	[Forward]/[Backward] buttons Κουμπιά [Εμπρός]/[Πίσω] Knapperne [Frem]/[Tilbage] [Eteenpäin]/[Taaksepäin]-painikkeet [Framåt]/[Bakåt]-knappar Кнопки вперед/назад	
e	[User ID 1]/[User ID 2] buttons Κουμπιά [Ταυτότητα χρήστη 1]/[Ταυτότητα χρήστη 2] Knapperne [Bruger-ID 1]/[Bruger-ID 2] [Käyttäjätunnus 1] / [Käyttäjätunnus 2] -painikkeet [Användar-ID 1]/[Användar-ID 2]-knappar Кнопки ідентифікатора користувачів 1/2	
f	[START/STOP] button Κουμπί [START/STOP] Knappen [START/STOP]	[START/STOP]-painike [START/STOP]-knapp Кнопка [START/STOP] (старт/стоп)
g	Air jack Υποδοχή αέρα Udtag	Ilmaläitäntä Luftingång Повітряне гніздо
h	AC adapter jack (for optional AC adapter) Υποδοχή προσαρμογέα εναλλασσόμενου ρεύματος (για προαιρετικό προσαρμογέα εναλλασσόμενου ρεύματος) Jackstik til AC-adapter (til AC-adapter som ekstraudstyr) Verkkolaitteen liitäntä (lisätarvike) Nätadapterjack (för tillvalet nätadapter) Гніздо адаптера змінного струму (додаткового)	
i	Battery compartment Διαμέρισμα μπαταριών Batterikammer	Batterilokero Batterifack Відсек для батарейок

j	Air plug Βύσμα αέρα Luftstik	Ilmaetkun liitin Luftkontakt Повітряний штекер
k	Air tube Σωλήνας αέρα Luftslange	Ilmaetku Luftslang Повітряна трубка

1. Inledning

Tack för att du har valt OMRON automatisk blodtrycksmätare för överarmen. Denna blodtrycksmätare använder den oscilometrisk metod för blodtrycksmätning. Detta innebär att denna mätare detekterar blodets rörelse genom armartären och omvandlar rörelserna till en digital avläsning.

1.1 Säkerhetsanvisningar

Denna användarhandbok innehåller viktig information om OMRON automatisk blodtrycksmätare för överarmen. För att säkerställa att enheten används på ett säkert och korrekt sätt är det viktigt att du LÄSER och FÖRSTÅR alla anvisningar. **Om du inte förstår dessa anvisningar eller om du har några frågor bör du kontakta din OMRON-återförsäljare eller -distributör innan du använder enheten. Om du vill ha specifik information om ditt blodtryck ska du vända dig till din läkare.**

1.2 Avsedd användning

Avsett syfte

Den här enheten är en digital blodtrycksmätare som är avsedd för mätning av blodtryck och puls hos vuxna patienter. Enheten kan detektera en oregelbunden puls vilket kan tyda på förmaksflimmer (AFib). Observera att enheten inte är avsedd att diagnostisera AFib. En förmaksflimmerdiagnos kan endast bekräftas med ett elektrokardiogram (EKG). Kontakta din läkare om AFib-symbolen visas.

Avsedda patienter

Vuxen patientpopulation

Avsedda användare

Vuxen population som kan förstå denna bruksanvisning.

Klinisk fördel

Patientens blodtryck kan enkelt mätas på ett icke-invasivt sätt och i hemmiljö. Risken för AFib detekteras från puls vågen som erhålls från blodtrycksmätningen och ges till användaren.

Typ av användning

Blodtrycksmätaren är avsedd att användas av flera patienter.

Begränsning

Patientens arm måste ha en omkrets på 22–42 cm.

Indikation

Denna enhet används av friska individer, patienter med högt blodtryck och hälsomedvetna privatpersoner i hemmiljö för följande syfte.

- mätning av blodtryck och hjärtfrekvens
- utvärdera risken för AFib

1.3 Uppackning och inspektion

Ta ut enheten och övriga komponenter ur förpackningen och inspektera dem avseende skador. ANVÄND INTE enheten eller övriga komponenter om de är skadade, utan kontakta istället din OMRON-återförsäljare eller -distributör.

2. Viktig säkerhetsinformation

Läs avsnittet "Viktig säkerhetsinformation" i den här användarhandboken innan du använder enheten. Följ noggrant stegen i den här användarhandboken av säkerhetsskäl.

Spara den för framtida bruk. **Om du vill ha specifik information om ditt blodtryck ska du vända dig till din läkare.**

2.1 Kontraindikationer

- Använd INTE denna enhet på en skadad arm eller en arm som undergår medicinsk behandling.
- Placera INTE manschetten på armen medan du är kopplad till intravenöst dropp eller genomgår blodtransfusion.
- Använd INTE denna enhet på barn eller personer som inte kan tala.

2.2 Biverkningar

- Gör inte fler mätningar än nödvändigt eftersom blåmärken kan uppstå på grund av att blodflödet störs.
- Om du blåser upp till ett högre tryck än vad som behövs kan du få blåmärken på armen där manschetten sitter. OBS! Se "Om ditt systoliska tryck är mer än 210 mmHg" i avsnitt 8 i bruksanvisning 2 för ytterligare information.
- Sluta använda blodtrycksmätaren och rådfråga din läkare om hudirritation eller obehag uppstår.

2.3 ⚠ Varning

Varnar för en potentiellt farlig situation, som om den inte undviks kan leda till dödsfall eller allvarlig skada.

- Ändra INTE någon mediciner (inklusive ändringar av din användning av läkemedel eller behandling) baserat på avläsningar från denna blodtrycksmätare. Ta dina mediciner enligt läkarens ordination. ENDAST läkare är kvalificerade att diagnostisera och behandla högt blodtryck och andra hjärtsjukdomar.
- Du ska ALDRIG diagnostisera eller behandla dig själv baserat på dina avläsningar. Rådfråga ALLTID din läkare.
- Screeningfunktionen för möjligt AFib utvärderar ENDAST risken för AFib. Den detekterar INTE andra potentiellt livshotande arytmier eller sjukdomar, som sannolikheten för andra hjärтарыtmier eller hjärtattacker.
- Om du har symtom eller oroar dig över något ska du kontakta din läkare.
- Uppskjut/sluta INTE med regelbundna kontroller eller läkarbesök baserat på dina resultat på denna blodtrycksmätare.
- Screeningfunktionen för sannolik AFib är inte avsedd att användas av användare som redan har fått diagnosen AFib.

- Denna blodtrycksmätare kan inte detektera risken för AFib hos personer med pacemakrar eller defibrillatorer. Personer med pacemakrar eller defibrillatorer ska därför inte använda denna blodtrycksmätare för att detektera risken för AFib.
- Använd INTE denna enhet i områden där det finns högfrekvent kirurgisk utrustning, utrustning för magnetisk resonanstomografi (MRT) eller datortomografi (CT). Det kan göra att enheten inte fungerar normalt och/eller leda till en felaktig avläsning.
- Använd INTE denna enhet i syreberikade miljöer eller i närheten av lättantändliga gaser.
- Rådfråga din läkare innan du använder denna enhet om du har någon vanlig hjärtarytmi såsom prematura föräms- eller kamrarslag eller förmaksflimmer, arterioskleros (åderförkalkning), dålig blodcirkulation, diabetes, njursjukdom eller om du är gravid eller har havandeskapsförgiftning. OBS! Alla dessa tillstånd, samt om patienten rör på sig, darrar eller skakar, kan påverka avläsningen.
- Undvik strypning genom att hålla luftslangen och nätdapterns kabel borta från spädbarn, småbarn och barn.
- Denna produkt innehåller smådelar som kan utgöra en kvävningrisk om de råkar sväljas av spädbarn, småbarn och barn.

Hantering och användning av nätdaptern (valfritt tillbehör)

- Använd INTE nätdaptern om blodtrycksmätaren eller nätdapterns kabel är skadad. Om blodtrycksmätaren eller kabeln är skadad ska du omedelbart stänga av strömmen och koppla ur nätdaptern.
- Anslut nätdaptern till ett eluttag med rätt spänning. Anslut INTE till ett grenuttag.
- Du får ALDRIG sätta i nätdapterns stickpropp i eluttaget eller dra ut den ur eluttaget med våta händer.
- Ta INTE isär och försök INTE att reparera nätdaptern.

Hantering och användning av batterier

- Förvara batterierna utom räckhåll för spädbarn, småbarn och barn.

Varnar för en potentiellt farlig situation som, om den inte undviks, kan leda till smärre eller måttliga personskador för användaren/patienten eller skador på utrustningen eller annan egendom.

2.4 ⚠ Var försiktig

- Rådgör med din läkare innan du använder blodtrycksmätaren på en arm där det finns en intravaskulär infart eller behandling eller en arteriovenös (AV) shunt. Blodtrycksmätaren skapar en tillfällig störning av blodflödet som kan leda till skador.
- Rådfråga din läkare innan du använder blodtrycksmätaren om du har genomgått en mastektomi eller lymfadenektomi.
- Rådfråga din läkare innan du använder denna enhet om du har allvarliga problem med blodcirkulationen eller en blodsjukdom eftersom manschettan kan orsaka blåmärken när den blåses upp.
- Blås ENDAST upp armanschetten när den sitter runt överarmen.
- Ta bort armanschetten om den inte börjar tömmas under mätningen.
- Använd INTE denna blodtrycksmätare för något annat syfte än att mäta blodtryck och/eller detektera risken för förmaksflimmer (AFib).
- Under mätningen får inte mobila enheter eller annan elektrisk utrustning som avger elektromagnetisk strålning finnas närmare än 30 cm från enheten. Det kan göra att enheten inte fungerar normalt och/eller leda till en felaktig avläsning.
- Ta INTE isär och försök inte reparera blodtrycksmätaren eller dess komponenter. Det kan leda till felaktig avläsning.
- Använd INTE på en plats där det finns fukt eller risk att vatten kan stänka på blodtrycksmätaren. Det kan skada enheten.
- Använd INTE blodtrycksmätaren i ett fordon i rörelse, t.ex. i en bil eller på ett flygplan.
- Undvik att tappa eller utsätta blodtrycksmätaren för kraftiga stötar eller vibrationer.
- Använd INTE blodtrycksmätaren på platser med hög eller låg luftfuktighet eller temperatur. Se avsnitt 6.
- Under mätningen ska du observera armen för att säkerställa att mätaren inte orsakar långvarig försämring av blodcirkulationen.
- Denna enhet är INTE avsedd för miljöer med frekvent användning såsom läkarmottagningar eller kliniker.
- Använd INTE enheten samtidigt med annan medicinsk elektrisk (ME) utrustning. Det kan göra att enheterna inte fungerar normalt och/eller leda till en felaktig avläsning.
- Undvik att bada, dricka alkohol eller kaffe, röka, motionera och äta minst 30 minuter innan du gör en mätning.
- Vila i minst fem minuter innan du gör mätningen.
- Ta av åtsittande eller tjocka kläder från armen före mätningen.
- Sitt still hela tiden och prata INTE medan du gör en mätning.
- Använd ENDAST armanschetten på personer vars armmokrets ligger inom det angivna området för manschettan.
- Låt enheten aklimatisera sig till rumstemperatur innan du gör en mätning. Om en mätning görs efter en extrem temperaturförändring kan felaktiga avläsningar uppstå. Vi rekommenderar att du väntar i cirka två timmar tills blodtrycksmätaren värms upp eller svalnar då blodtrycksmätaren används i en miljö med den temperatur som anges under driftförhållanden efter att den har förvarats vid antingen den högsta eller den lägsta förvaringstemperaturen. Mer information om drift- och förvarings-/transporttemperatur finns i avsnitt 6.
- Använd INTE denna enhet efter att hållbarhetstiden har gått ut. Se avsnitt 6.
- UNDVIK att böja armanschetten eller luftslangen kraftigt.
- UNDVIK att vika eller böja luftslangen under en pågående mätning. En skada kan uppstå genom att blodflödet bryts.
- Om du vill koppla ur luftkontakten drar du i luftkontakten av plast vid slangens bas, inte i själva slangen.
- Använd ENDAST med nätdapter, armanschett, batterier och tillbehör som är specificerade för den här blodtrycksmätaren. Andra nätdapterar, armanschetter och batterier kan skada blodtrycksmätaren och/eller utsätta den för risker.
- Använd ENDAST armanschetten som är godkänd för den här blodtrycksmätaren. Om andra armanschetter används kan det resultera i inkorrekta avläsningar.
- Läs och följ instruktionerna i avsnitt 7, "Korrekt kassering av denna produkt", när du kasserar enheten och alla andra tillbehör eller tillvalsdelar.

Hantering och användning av nätadaptern (valfritt tillbehör)

- För in nätadaptern helt i uttaget.
- När du kopplar ur nätadaptern från vägguttaget ska du se till att dra i nätadaptern på ett säkert sätt. Dra INTE i nätadapterkabeln.
- Vid hantering av nätadapterkabeln:
Skada den INTE. / Ha INTE sönder den. / Gör INGA otillåtna ändringar av den. / Kläm den INTE. / Böj eller dra INTE hårt i den. / Vrid den inte. / Använd den INTE om den är hopvirad. / Placera den INTE under tunga föremål.
- Torka av eventuellt damm från nätadaptern.
- Koppla ur nätadaptern när den inte används.
- Koppla ur nätadaptern innan du rengör blodtrycksmätaren.

Hantering och användning av batterier

- Se till att batterierna sätts in med polerna vända åt rätt håll.
- Använd ENDAST fyra alkaliska AA-batterier eller manganbatterier till denna blodtrycksmätare. Använd INTE andra typer av batterier. Använd INTE nya och gamla batterier tillsammans. Använd INTE batterier av olika märken samtidigt.
- Ta ur batterierna om blodtrycksmätaren inte ska användas under en längre tid.
- Om du skulle få batterivätska i ögonen ska du omedelbart skölja med rikligt med rent vatten. Kontakta din läkare omedelbart.
- Om du råkar få batterivätska på huden ska du omedelbart tvätta huden med rikligt med rent, ljummet vatten. Kontakta din läkare om irritation, skador eller smärta kvarstår.
- Använd INTE batterier efter passerat utgångsdatum.
- Kontrollera regelbundet att batterierna är i gott skick.

2.5 Allmänna upplysningar

- Om du vill stoppa mätningen trycker du på [START/STOP]-knappen under mätningen.
- När du mäter på höger arm ska luftslangen löpa på sidan av armbågen. Var noga med att inte vila armen på luftslangen.



- Blodtrycket kan skilja sig åt mellan höger och vänster arm, och kan leda till olika mätvärden. Mät alltid på samma arm. Om värdena skiljer sig markant åt mellan armarna ska du fråga din läkare vilken arm du ska använda vid mätningen.
- När du använder tillvalet nätadapter ska du placera blodtrycksmätaren på en plats där det är enkelt att ansluta och dra ur nätadaptern.









Hantering och användning av batterier

- Kassering av använda batterier ska utföras i enlighet med lokala bestämmelser.
- De medföljande batterierna kan ha en kortare livslängd än nya batterier.
- Tidigare avläsningar raderas inte vid batteribyte.

3. Felmeddelanden och felsökning

Om något av nedanstående problem uppstår under mätning bör du kontrollera att det inte finns någon annan eldriven enhet inom 30 cm. Se tabellen nedan om problemet kvarstår.

Skärmvisning/problem	Möjlig orsak	Lösning
E1 visas eller armmanschetten blåses inte upp.	[START/STOP]-knappen trycktes in när armmanschetten inte satt på armen.	Tryck på [START/STOP]-knappen igen för att stänga av mätaren.
	Luftkontakten är inte helt inkopplad i blodtrycksmätaren.	Sätt i luftkontakten ordentligt.
	Armmanschetten är inte rätt applicerad.	Sätt på armmanschetten korrekt och gör sedan en ny mätning. Se avsnitt 6 i bruksanvisning 2.
	Luft läcker ut från manschetten.	Byt ut manschetten mot en ny. Se avsnitt 12 i bruksanvisning 2.
E2 visas eller en mätning kan inte slutföras efter att armmanschetten har blåsts upp.	Du rör dig eller pratar under en mätning och armmanschetten blåses inte upp tillräckligt. Det systoliska trycket är över 210 mmHg och en mätning kan inte göras.	Var stilla och prata inte under mätningen. Om "E2" visas upprepade gånger ska du blåsa upp manschetten manuellt tills det systoliska trycket är 30–40 mmHg över dina tidigare avläsningar. Se avsnitt 8 i bruksanvisning 2.
E3 visas	Manschetten har blåsts upp över maximalt tillåtet tryck.	Rör inte vid manschetten och/eller böj luftslangen under mätning. Om du ska blåsa upp armmanschetten manuellt, se avsnitt 8 i bruksanvisning 2.
E4 visas	Om du rör dig eller pratar under en mätning kan de resulterande vibrationerna störa mätningen.	Var stilla och prata inte under mätningen.
E5 visas	Pulsfrekvensen känns inte av på rätt sätt.	Sätt på armmanschetten korrekt och gör sedan en ny mätning. Se avsnitt 6 i bruksanvisning 2. Var stilla och sitt på rätt sätt under mätningen.
Er visas	Ett funktionsfel har uppstått i blodtrycksmätaren.	Tryck på [START/STOP]-knappen igen. Om "Er" fortfarande visas ska du kontakta din OMRON-återförsäljare eller -distributör.

Skärmvisning/problem	Möjlig orsak	Lösning
 /  visas	Pulsfrekvensen känns inte av på rätt sätt.	Sätt på armanschetten korrekt och gör sedan en ny mätning. Se avsnitt 6 i bruksanvisning 2. Var stilla och sitt på rätt sätt under mätningen. Om symbolen "  /  " för oregelbundna hjärtslag kvarstår rekommenderar vi att rådgöra med din läkare.
 /  visas		
 blinkar inte under en mätning		
 blinkar	Batterierna börjar ta slut.	Byte av alla 4 batterier till nya rekommenderas. Se avsnitt 3 i bruksanvisning 2.
 visas eller blodtrycksmätaren stängs av utan förvarning under en mätning.	Batterierna är slut.	Byt omedelbart ut alla 4 batterierna mot nya. Se avsnitt 3 i bruksanvisning 2.
Ingenting visas på skärmen.	Batterierna är vända åt fel håll.	Kontrollera att batterierna ligger rätt. Se avsnitt 3 i bruksanvisning 2.
Avläsningarna verkar vara för höga eller för låga.	Blodtrycket varierar hela tiden. Många faktorer kan påverka blodtrycket, t.ex. stress, tid på dagen och/eller hur du placerar armanschetten. Gå igenom avsnitt 2, 6 och 7 i bruksanvisning 2.	
Övriga problem.	Tryck på [START/STOP]-knappen för att stänga av blodtrycksmätaren och tryck sedan på den igen för att göra en mätning. Om problemet kvarstår ska du ta ur alla batterier och vänta i 30 sekunder. Sätt sedan tillbaka batterierna. Om problemet kvarstår kontaktar du din OMRON-återförsäljare eller -distributör.	

4. Begränsad garanti

Tack för att du har valt en OMRON-produkt. Denna produkt är tillverkad av material med hög kvalitet och stor omsorg har tillämpats vid tillverkningen. Den är utformad för att fungera med hög komfort, förutsatt att den används på rätt sätt och underhålls enligt beskrivningen i bruksanvisningen. OMRON ger fem års garanti på denna produkt från inköpsdatum. OMRON garanterar produktens konstruktion, utförande och material. Under garantiperioden kommer OMRON att reparera eller ersätta en defekt produkt eller defekta delar utan att ta betalt för arbete eller material. Garantin täcker inte något av följande:

- A. Transportkostnader och transportrisker.
- B. Reparationskostnader och/eller defekter som orsakats av att reparation utförts av obehöriga personer.
- C. Periodiska kontroller och underhåll.
- D. Bristande funktion hos eller slitage av tillvalsdelar eller andra tillbehör utöver själva huvudenheten, såvida detta inte uttryckligen garanteras ovan.
- E. Kostnader som uppstår på grund av att en fordran inte accepteras (de debiteras för).
- F. Skador av alla slag inklusive personskador som orsakats genom olycka eller på grund av felaktig användning.
- G. Kalibreringsservice ingår inte i garantin.
- H. Tillvalsdelar har ett (1) års garanti från inköpsdatumet. Tillvalsdelar innefattar, bland annat, följande artiklar: manschett och manschettslang.

Om garantiservice krävs ber vi dig att kontakta återförsäljaren som du köpte produkten av, eller en auktoriserad OMRON-återförsäljare. Adressen finns i produktförpackningen/broschüren eller hos din specialiserade återförsäljare. Om du har problem med att hitta OMRON:s kundtjänst finns våra kontaktuppgifter på vår webbplats (www.omron-healthcare.com).

Reparation eller ersättning under garantin ger inte rätt till förlängning eller förnyelse av garantiperioden.

Garantin beviljas endast om den kompletta produkten återsänds tillsammans med originalfakturan/kontantkvittot som kunden fått av återförsäljaren.

5. Underhåll

5.1 Underhåll

Skydda blodtrycksmätaren från skador genom att följa nedanstående anvisningar:

Ändringar eller modifieringar som inte har godkänts av tillverkaren gör garantin ogiltig.

Var försiktig

Ta INTE isär och försök inte reparera blodtrycksmätaren eller dess komponenter. Det kan leda till felaktig avläsning.

5.2 Förvaring

- Förvara blodtrycksmätaren och andra komponenter i förvaringsetuiet när de inte används.
- Förvara blodtrycksmätaren och övriga komponenter på en ren, säker plats.
 1. Ta bort manschetten från blodtrycksmätaren. Luftkontakten är utformad för att fästa vid blodtrycksmätaren på ett säkert sätt så att den inte kopplas loss från blodtrycksmätaren av misstag under användning.När du tar bort armmanschetten från blodtrycksmätaren ska du dra ut luftkontakten rakt ut från luftingången genom att hålla i kontakten och inte i slangen. Ett "klick"-ljud hörs när manschettkontakten avlägsnas från blodtrycksmätaren.

Var försiktig

Om du vill koppla ur luftkontakten drar du i luftkontakten av plast vid slangens bas, inte i själva slangen.

2. Vik försiktigt ihop luftslangen i manschetten. Obs: Böj eller vik inte luftslangen överdrivet mycket.
 3. Placera blodtrycksmätaren och övriga komponenter i förvaringsetuiet.
- Lagg inte blodtrycksmätaren och övriga komponenter i förvaring:
 - om blodtrycksmätaren och övriga komponenter är våta.
 - på platser som utsätts för extrema temperaturer, luftfuktighet, direkt solljus, damm eller frätande ångor såsom från blekmedel.
 - på platser som utsätts för vibrationer eller stötar.

5.3 Rengöring av blodtrycksmätaren

- Använd inte slipande eller flyktiga rengöringsmedel.
- Använd en mjuk torr trasa eller en mjuk trasa fuktad med mild (neutralt) rengöringsmedel för att rengöra blodtrycksmätaren och armmanschetten. Torka sedan av med en torr trasa.
- Undvik att tvätta eller sänka ned blodtrycksmätaren och armmanschetten eller övriga komponenter i vatten.
- Använd inte bensin, thinner eller liknande lösningsmedel för att rengöra blodtrycksmätaren, armmanschetten eller övriga komponenter.

5.4 Kalibrering och service

- Exaktheten för denna blodtrycksmätare har testats noggrant och är utformad för lång livslängd.
- Generellt rekommenderas att enheten ska inspekteras vartannat år för att säkra korrekt funktion och noggrannhet. Vänligen kontakta din auktoriserade OMRON-återförsäljare eller OMRON kundservice på adressen som finns på förpackningen eller i medföljande litteratur.

6. Specifikationer

Produktkategori	Elektroniska sfygmomanometrar
Produktbeskrivning	Automatisk blodtrycksmätare för överarmen
Modell (kod)	M6 Comfort AFib (HEM-7380-E)
Bildskärm	Digital LCD-bildskärm
Manschettens tryckmätarområde	0 till 299 mmHg
Blodtrycksmätområde	SYS: 60 till 260 mmHg DIA: 40 till 215 mmHg
Pulsområde	40 till 180 slag/min (bpm)
Exakthet	Tryck: ± 3 mmHg Puls: ± 5 % av avläsningen på skärmen
Uppblåsning	Automatiskt med elektrisk pump
Tömning	Automatisk övertrycksventil
Mätmetod	Oscillometrisk metod
Driftläge	Kontinuerlig drift
IP-klassificering	Mätare: IP21 Tillvalsnetadapter (tillval): IP21 (HHP-CM01) eller IP22 (HHP-BFH01)
Klassificering	DC6 V 4 W
Strömkälla	4 AA-batterier 1,5 V eller nätadapter (tillval) (INSPÄNNING 100–240 V 50–60 Hz, 0,12–0,065 A)
Batterilivslängd	Cirka 700 mätningar (med nya alkaliska batterier) Antalet gånger kan minska vid användning av TruRead-läget eftersom ett TruRead-läge består av tre vanliga mätningar.

Hållbarhetstid (livslängd)	Blodtrycksmätare: 5 år eller tiden som det tar att nå 30 000 användningstillfällen. / Manschett: 5 år eller tiden som det tar att nå 10 000 användningstillfällen. / Nätadapter (tillval): 5 år
Driftvillkor	+10 till +40 °C/15 till 90 % RH (icke-kondenserande)/800 till 1 060 hPa
Förvaring/transportförhållanden	-20 till +60 °C/10–90 % RH (icke-kondenserande)
Vikt	Blodtrycksmätare: cirka 440 g (exklusive batterier) Armmanschett: cirka 163 g
Mått	Blodtrycksmätare: 191 mm (B) × 85 mm (H) × 117 mm (L)/Manschett: cirka 145 mm × 532 mm (luftslang: 750 mm)
Manschettomkrets som gäller för mätaren	22 till 42 cm
Minne	Lagrar upp till 100 avläsningar per användare
Innehåll	Blodtrycksmätare, manschett (HEM-FL31), 4 AA-batterier, bruksanvisning 1 och 2, förvaringsetui
Skydd mot elstöt	ME-apparat med intern drift (när endast batterier används) Klass II ME-apparat (nätadapter som tillval)
Personansluten del	Typ BF (armmanschett)

Obs!

- Dessa specifikationer kan ändras utan föregående meddelande.
- Blodtrycksmätaren har undersökts kliniskt i enlighet med kraven i SS-EN ISO 81060-2:2014 och överensstämmer med SS-EN ISO 81060-2:2014 och 81060-2:2019 + A1:2020 (undantaget gravida och patienter med preeklampsi). I den kliniska valideringsstudien användes K5 på 85 patienter för att fastställa diastolisk blodtryck.

11. Ytterligare information

Vad är blodtryck?

Blodtryck är ett mått på kraften i blodflödet mot artärväggarna. Arteriellt blodtryck ändras konstant under hjärtcykelns gång. Det högsta trycket i cykeln kallas systoliskt blodtryck; det lägsta kallas diastoliskt blodtryck. Båda trycken, det systoliska och det diastoliska, är nödvändiga för att en läkare ska kunna bedöma statusen för en patients blodtryck.

Vad är arytm?

Arytmi är ett tillstånd där hjärtrytmen är onormal på grund av defekter i det bioelektriska systemet som driver hjärtslagen. Typiska symtom är överhoppade hjärtslag, för tidig sammandragning, en onormalt snabb (takykardi) eller långsam (bradykardi) puls.

Vad är AFib?

Förmaksflimmer (AFib) avser den vanligaste typen av non-sinus takyarytmi. Detta symtom kan skapa blodproppar. Detta kan leda till allvarliga hälsoproblem inklusive stroke, övergående ischemiska attacker (TIA) och lungemboli, beroende på vilken hjärtkammare som blodproppen finns i.

Detektering av möjligt AFib



OMRON:s varumärksskyddade teknik varnar dig när möjligt AFib detekteras, redan efter en enda mätning.

Blodtrycksmätaren meddelar dig om möjligt AFib om den känner av en oregelbundenhet från puls till puls-intervaller under en mätning. Screeningfunktionen för möjligt AFib utvärderar ENDAST risken för AFib efter en mätning. Den övervakar INTE ditt hjärta kontinuerligt och kan därför inte varna dig om AFib inträffar vid något annat tillfälle. Denna blodtrycksmätare kan inte detektera alla former av AFib. Om hjärtrytmens oregelbundenhet är för liten kanske den inte detekteras. Om det till exempel finns avvikelser i retledningssystemet mellan förmak och kammare, kan hjärtrytmen befinna sig i sinusrytm. I ett sådant fall kan möjligt AFib inte detekteras av denna blodtrycksmätare.

Tillståndet där symbolen visas kan påverka dina blodtrycksmätningar och göra det svårt att få en korrekt avläsning. Om detta inträffar rekommenderar vi att du rådgör med din läkare.

Vad är skillnaden mellan screeningfunktionen för möjligt AFib och EKG?

Screeningfunktionen för möjligt AFib använder pulsvågsdetektering för att detektera risken för AFib. Ett EKG mäter hjärtats elektriska aktivitet och kan användas av en läkare för att diagnostisera AFib.

Om symbolen inte visas, betyder det att det inte finns någon risk för AFib?

Även om symbolen inte visas finns det fortfarande en risk för AFib. Om mätningen utförs vid en tidpunkt då AFib inte förekommer kanske möjligt AFib inte kan detekteras. Denna blodtrycksmätare kan inte detektera alla former av AFib.

Varning

- Screeningfunktionen för möjligt AFib utvärderar ENDAST risken för AFib. Den detekterar INTE andra potentiellt livshotande arytmier eller sjukdomar, som sannolikheten för andra hjärtarytmier eller hjärtattacker.

Bör jag rådgöra med min läkare om symbolen visas?

Vi rekommenderar att du rådgör med din läkare om symbolen visas. Symbolen kan dock visas av andra skäl, t.ex. andra hjärtarytmier.

Vad ska jag göra om symbolen visas ibland?

AFib ger inte alltid symtom. Vi rekommenderar att du rådgör med och följer anvisningarna från din läkare.

Jag har fått diagnosen AFib av läkaren men symbolen visas inte.

AFib kanske inte föreligger vid tidpunkten för specifika blodtrycksmätningar. Vi rekommenderar att du regelbundet rådgör med din läkare.

Är blodtrycksavläsningen tillförlitlig när symbolen

  AFib" eller symbolen för oregelbundna hjärtslag

  visas?"

AFib eller oregelbundna hjärtslag kan påverka dina blodtrycksmätningar och göra det svårt att få en korrekt avläsning. Upprepade mätningar kan krävas för att övervinna variationer.* Blodtrycksmätaren visar ett felmeddelande (E5) om påverkan av oregelbundna hjärtslag är kraftig för att ge ett mätresultat. Om detta inträffar upprepade gånger rekommenderar vi att du rådgör med din läkare.

* O'Brien E, et al.; J Hypertens. 2003; 21: 821-848.

M6 Comfort AFib (HEM-7380-E)

OMRON

Automatic Upper Arm Blood Pressure Monitor

Αυτόματο πιεσόμετρο άνω βραχίονα

Automatisk blodtryksapparat til overarmen

Automaattinen olkavarren verenpainemittari

Automatisk blodtrycksmätare för överarmen

Автоматичний прилад для вимірювання артеріального тиску на плечі



Instruction Manual 2: Operational Instructions

EL Εγχειρίδιο οδηγιών 2: Οδηγίες λειτουργίας

DA Brugervejledning 2: Betjeningsvejledning

FI Käyttöohje 2: Käyttöohjeet

SV Bruksanvisning 2: Driftsinstruktioner

UK Посібник з експлуатації 2: інструкції з використання

All for Healthcare

Read Instruction Manual 1 and 2 before use.

Διαβάστε το Εγχειρίδιο οδηγιών 1 και 2 πριν από τη χρήση.

Læs brugervejledning 1 og 2 før brug.

Lue käyttöohjeet 1 ja 2 ennen käyttöä.

Läs bruksanvisning 1 och 2 före användning.

Прочитайте посібник з експлуатації 1 і 2 перед використанням.

1 Package Contents 3

Περιεχόμενα συσκευασίας
Pakkens indhold
Pakkauksen sisältö
Förpackningens innehåll
Комплект постачання

2 Preparing for a Measurement..... 4

Προετοιμασία για μέτρηση
Forberedelse af en måling
Valmistautuminen mittaukseen
Förbereda en mätning
Підготовка до вимірювання тиску

3 Inserting Batteries 5

Τοποθέτηση μπαταριών
Isætning af batterier
Paristojen asentaminen
Sätta i batterierna
Установлення елементів живлення

4 Setting the Date and Time 6

Ρύθμιση ημερομηνίας και ώρας
Indstilling af dato og klokkeslæt
Päivämäärän ja kellonajan asetus
Ställa in datum och tid
Установлення дати та часу

5 Setting the TruRead Mode Interval 7

Ρύθμιση του διαστήματος της λειτουργίας TruRead
Indstilling af interval for TruRead-funktionen
TruRead-tilan välin asettaminen
Ställa in TruRead-lägesintervall
Установлення інтервалу для режиму TruRead

6 Applying the Arm Cuff 9

Εφαρμογή της περιχειρίδας
Påsætning af armmanchetten
Mansetin asetus
Applicera manschetten
Закріплення манжети на плече

7 Sitting Correctly..... 11

Σωστή στάση του σώματος
Sæt dig korrekt
Istuminen oikein
Rätt sittställning
Сидіння в правильному положенні

8 Taking a Measurement..... 13

Λήψη μέτρησης
Foretag en måling
Mittauksen ottaminen
Göra en mätning
Виконання вимірювання

9 Checking Readings 19

Έλεγχος των μετρήσεων
Kontrol af målinger
Lukemien tarkastelu
Kontrollera avläsningar
Перевірка показань

10 Using Memory Functions.....25

Χρήση των λειτουργιών μνήμης
Brug af hukommelsesfunktioner
Muistitoimintojen käyttö
Använda minnesfunktioner
Використання функцій пам'яті

11 Restoring to the Default Settings33

Επαναφορά των προεπιλεγμένων ρυθμίσεων
Gendannelse af standardindstillingerne
Oletusasetusten palauttaminen
Återställa till förvalda inställningar
Повернення до налаштувань за замовчуванням

12 Optional Medical Accessories 34

Προαιρετικά ιατρικά εξαρτήματα
Valgfrit medicinsk tilbehør
Valinnaiset lääkinälliset lisävarusteet
Valfria medicinska tillbehör
Додаткове медичне приладдя

1 Package Contents

EL Περιεχόμενα συσκευασίας

DA Pakkens indhold

FI Pakkauksen sisältö

SV Förpackningens innehåll

UK Комплект поставки

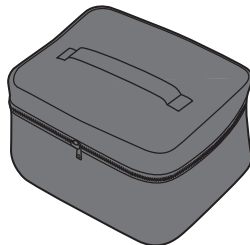
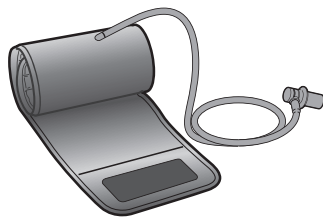
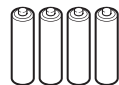
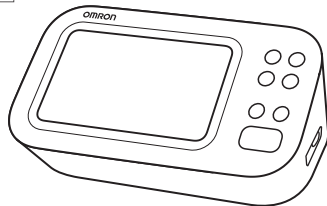

2

Preparing for a Measurement

EL Προετοιμασία για μέτρηση

DA Forberedelse af en måling

FI Valmistautuminen mittaukseen

SV Förbereda en mätning

UK Підготовка до вимірювання тиску

30 minutes before

30 λεπτά πριν

30 minutter før

30 minuuttia ennen

30 minuter innan

За 30 хвилин



5 minutes before: Relax and rest.

5 λεπτά πριν: Χαλαρώστε και ξεκουραστείτε.

5 minutter før: Slap af og hvil.

5 minuuttia ennen: rentoudu ja lepää.

5 minuter innan: slappna av och vila.

За 5 хвилин: розслабтеся та відпочиньте



3

Inserting Batteries

EL Τοποθέτηση μπαταριών

DA Isætning af batterier

FI Paristojen asentaminen

SV Sätta i batterierna

UK Установлення елементів живлення

1

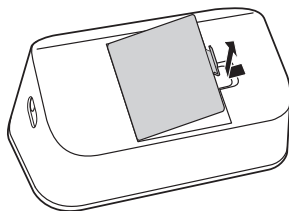

2

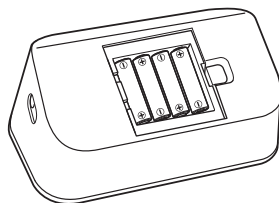

AA, 1.5V × 4

3

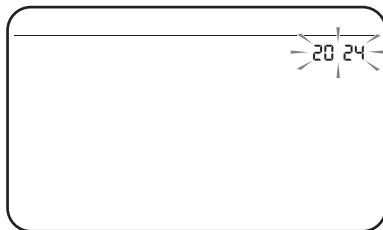

Your monitor automatically turns off after 3 minutes.

Το πιεσόμετρό σας απενεργοποιείται αυτόματα έπειτα από 3 λεπτά.

Apparatet slukkes automatisk efter 3 minutter.

Mittarin virta katkeaa automaattisesti kolmen minuutin kuluttua.

Blodtrycksmätaren stängs av automatiskt efter tre minuter.

Прилад автоматично вимикається через 3 хвилини.



4

Setting the Date and Time

EL

Ρύθμιση ημερομηνίας και ώρας

DA

Indstilling af dato og klokkeslæt

FI

Päivämäärän ja kellonajan asetus

SV

Ställa in datum och tid

UK

Установлення дати та часу

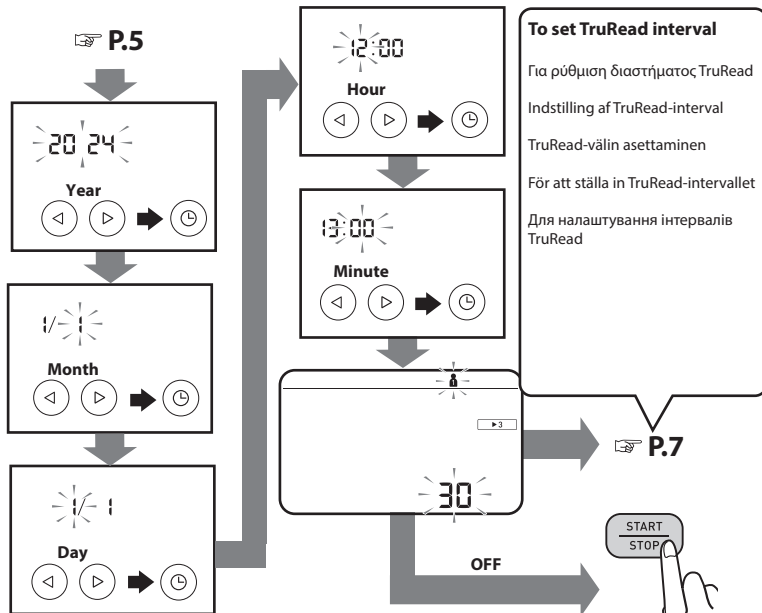

If the year is not displayed, press

Αν δεν εμφανίζεται το έτος, πατήστε .

Tryk på , hvis året ikke vises.

Jos vuosi ei ole näkyvissä, paina .

Om året inte visas trycker du på .

Якщо рік не відображається, натисніть .

Setting the TruRead Mode Interval

EL Ρύθμιση του διαστήματος της λειτουργίας TruRead

DA Indstilling af interval for TruRead-funktionen

FI TruRead-tilan välin asettaminen

SV Ställa in TruRead-lägesintervall

UK Установлення інтервалу для режиму TruRead

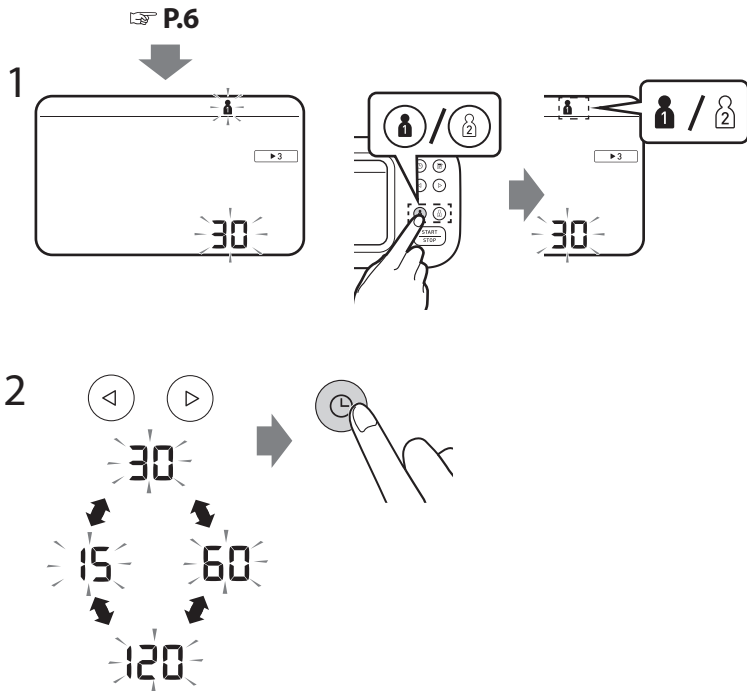

In the TruRead mode, your monitor automatically takes 3 consecutive readings at selected intervals and displays the average. The interval is set to 30 seconds by default. Refer to "Taking a measurement in TruRead mode" on page 15.

Στη λειτουργία TruRead, το πιεσόμετρο λαμβάνει αυτόματα 3 συνεχόμενες μετρήσεις σε επιλεγμένα διαστήματα και εμφανίζει τον μέσο όρο. Το διάστημα είναι ρυθμισμένο από προεπιλογή στα 30 δευτερόλεπτα.

Ανατρέξτε στην ενότητα «Λήψη μέτρησης σε λειτουργία TruRead» στη σελίδα 15.

I TruRead-funktion tager dit apparat automatisk 3 på hinanden følgende målinger med valgte intervaller og viser gennemsnittet. Intervallet er som standard indstillet til 30 sekunder.

Se "Sådan foretages en måling i TruRead-funktion" på side 15.

TruRead-tilassa mittari tekee automaattisesti kolme peräkkäistä mittausta valituin välein ja näyttää niiden keskiarvon. Väli on oletusarvoisesti 30 sekuntia.

Katso Mittaus TruRead-tilassa sivulla 15.

I TruRead-läget gör blodtrycksmätaren automatiskt tre avläsningar i följd med valda intervaller och visar genomsnittet. Intervallet är inställt på 30 sekunder som standard.

Se "Göra en mätning i TruRead-läge" på sidan 15.

У режимі TruRead прилад автоматично виконає 3 послідовні вимірювання з вибраними інтервалами та відобразить усереднене значення. За замовчуванням вибрані інтервали в 30 секунд.

Див. «Вимірювання в режимі TruRead» на стор. 15.

6

Applying the Arm Cuff

- EL** Εφαρμογή της περιχειρίδας
- DA** Påsætning af armmanchetten
- FI** Mansetin asetus
- SV** Applicera manschetten
- UK** Закріплення манжети на плече

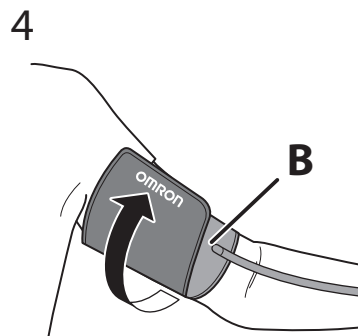
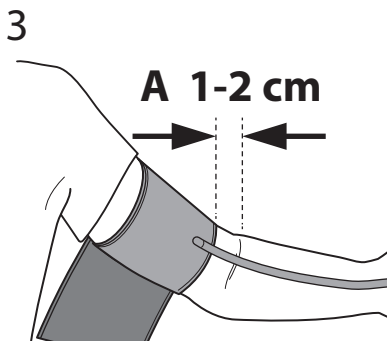
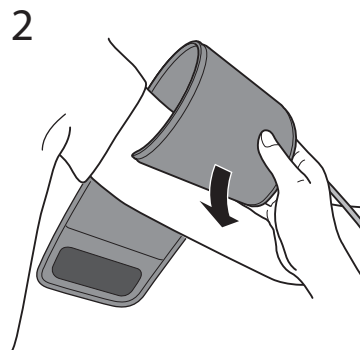
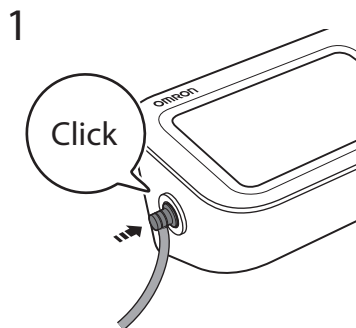

A. Tube side of the cuff should be 1 - 2 cm above the inside elbow.

B. Make sure that the air tube is on the inside of your arm and wrap the cuff securely so it can no longer slip round.

- A. Η πλευρά της περιχειρίδας με τον σωλήνα πρέπει να βρίσκεται 1–2 cm πάνω από την εσωτερική πλευρά του αγκώνα.
- B. Βεβαιωθείτε ότι ο σωλήνας αέρα βρίσκεται στην εσωτερική πλευρά του βραχιονιά σας και τυλίξτε την περιχειρίδα γερά ώστε να μην μπορεί να περιστραφεί.

- A. Slangesiden af manchetten skal sidde 1 til 2 cm over indersiden af albuen.
- B. Kontrollér, at luftslangen sidder på indersiden af armen, og vikl manchetten fast om armen, så den ikke kan drejes rundt.

- A. Mansetin letkupuolen tulee olla 1–2 cm kyynärtaipeen sisäpuolen yläpuolella.
- B. Varmista, että ilmaletku on olkavarren sisäpuolella, ja kääri mansetti riittävän tiukasti, jotta se ei voi pyöriä olkavarren ympärillä.

- A. Slangsidan av manschetten ska vara 1–2 cm ovanför insidan av armbågen.
- B. Se till att luftslangen sitter på insidan av armen och linda manschetten ordentligt så att den inte längre kan glida runt.

- A. Край манжети з трубою слід розташувати на 1–2 см вище ліктового згину.
- B. Переконайтеся, що повітряна трубка перебуває на внутрішній поверхні руки, і надійно обгорніть манжету так, щоб вона не проверталася.

If taking measurements on the right arm, refer to:

Αν λαμβάνετε μετρήσεις από τον δεξιό βραχίονα, ανατρέξτε στο εξής:

Ved målinger på højre arm, se:

Jos teet mittaukset oikeasta olkavarresta, lue

Om du mäter på höger arm, se:

Якщо вимірювання проводиться на правій руці, див.

Instruction Manual 1  2.5

Sitting Correctly

EL Σωστή στάση του σώματος

DA Sæt dig korrekt

FI Istuminen oikein

SV Rätt sittställning

UK Сидіння в правильному положенні

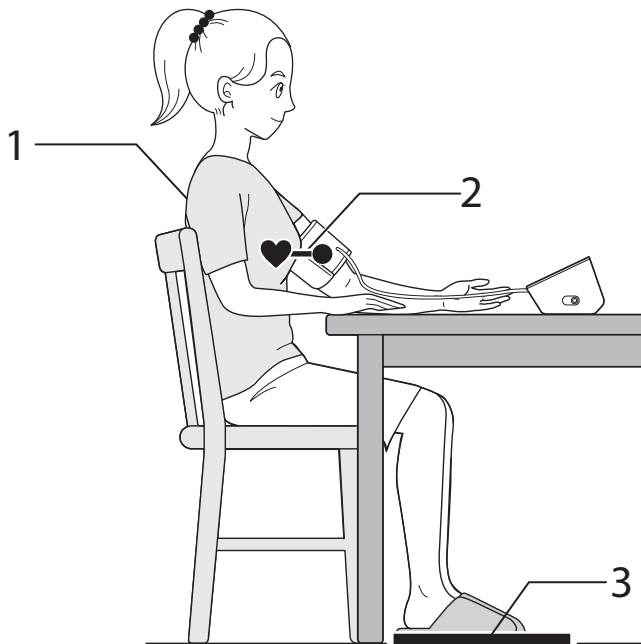

Relax and sit comfortably. Remain still and do not talk.

1. Keep your back and arm supported.

2. Keep the arm cuff at the same level as your heart.

3. Keep your feet flat and your legs uncrossed.

Χαλαρώστε και καθίστε άνετα. Μείνετε ακίνητοι και μην μιλάτε.

1. Φροντίστε η πλάτη και ο βραχίονάς σας να στηρίζονται.
2. Διατηρείτε την περιχειρίδα στο ίδιο επίπεδο με την καρδιά σας.
3. Πατάτε τα πόδια σας στο πάτωμα και μη σταυρώνετε τα πόδια σας.

Slap af, og sid behageligt. Sid stille og tal ikke.

1. Hold ryggen og armen støttet.
2. Hold armmanchetten i niveau med dit hjerte.
3. Sæt fødderne fladt på gulvet uden at krydse benene.

Rentoudu ja istu mukavasti. Älä liiku äläkä puhu.

1. Pidä selkä ja käsivarsi tuettuna.
2. Pidä mansetti sydämen tasolla.
3. Pidä jalkaterät tasaisesti maassa äläkä risti jalkoja.

Koppla av och sitt bekvämt. Var stilla och prata inte.

1. Sitt bekvämt med stöd för ryggen och armen.
2. Armmanschetten ska vara på samma nivå som hjärtat.
3. Håll fötterna platt mot golvet och korsa inte benen.

Розслабтеся та сядьте зручніше. Не рухайтесь і не розмовляйте.

1. Сядьте так, щоб спина та рука на щось спиралися.
2. Манжета на плече має бути на рівні серця.
3. Поставте стопи рівно та не перехресуйте ноги.

- EL** Λήψη μέτρησης
DA Foretag en måling
FI Mittauksen ottaminen
SV Göra en mätning
UK Виконання вимірювання

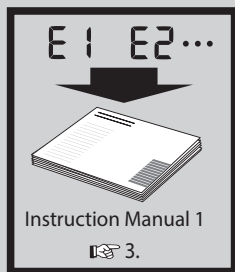

1

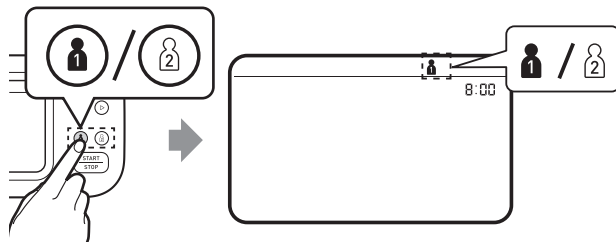

2

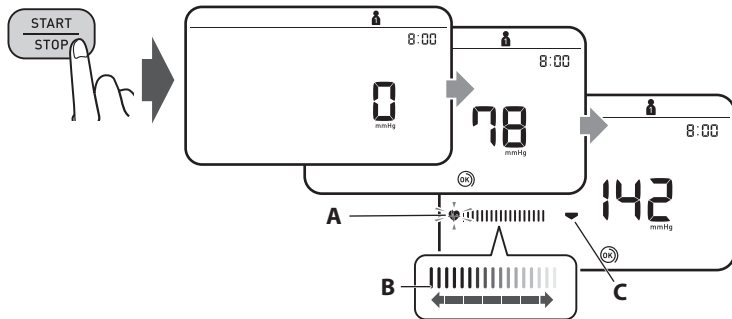

3

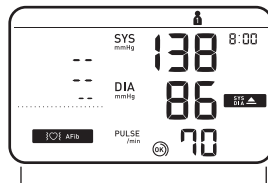

P.19~

1. Select your user ID from buttons "1" or "2".
2. Press the [START/STOP] button.
 - A: Flashes at every heartbeat.
 - B: Moves along with the pulse strength while the cuff is deflating.
 - C: Appears while the cuff is deflating.
3. The reading is saved automatically.

1. Επιλέξτε την ταυτότητα χρήστη σας από τα κουμπιά «1» ή «2».
 2. Πατήστε το κουμπί [START/STOP].
A: Αναβοσβήνει με κάθε καρδιακό παλμό.
B: Κινείται μαζί με την ισχύ του σφυγμού ενώ η περιχειρίδα ξεφουσκώνει.
C: Εμφανίζεται ενώ ξεφουσκώνει η περιχειρίδα.
 3. Η μέτρηση αποθηκεύεται αυτόματα.
1. Vælg din bruger-ID med knap "1" eller "2".
 2. Tryk på knappen [START/STOP].
A: Blinker ved hvert hjerteslag.
B: Bevæger sig sammen med pulsstyrken, mens manchetten tømmes for luft.
C: Viser mens manchetten tømmes for luft.
 3. Målingen gemmes automatisk.
1. Valitse käyttöjätunnuksesi painikkeilla 1 tai 2.
 2. Paina [START/STOP]-painiketta.
A: Vilkkuu jokaisella sydämenlyönnillä.
B: Liikkuu pulssin voimakkuuden mukana mansetin tyhjentyessä.
C: Tulee näkyviin mansetin tyhjentyessä.
 3. Lukema tallennetaan automaattisesti.
1. Välj ditt användar-ID från knapparna "1" eller "2".
 2. Tryck på [START/STOP]-knappen.
A: blinkar vid varje hjärtslag.
B: rör sig tillsammans med pulsstyrkan medan manschetten töms.
C: visas när manschetten töms.
 3. Avläsningen sparas automatiskt.
1. Виберіть ваш ідентифікатор користувача за допомогою кнопки 1 чи 2.
 2. Натисніть кнопку [START/STOP] (старт/стоп).
A: Блимає з кожним ударом серця.
B: Рухається разом із силою пульсу під час здування манжети.
C: З'являється під час здування манжети.
 3. Показання зберігаються автоматично.

▶ 3

Taking a measurement in TruRead mode

EL Λήψη μέτρησης σε λειτουργία TruRead

DA Sådan foretages en måling i TruRead-funktion

FI Mittaus TruRead-tilassa

SV Göra en mätning i TruRead-läge

UK Вимірювання в режимі TruRead

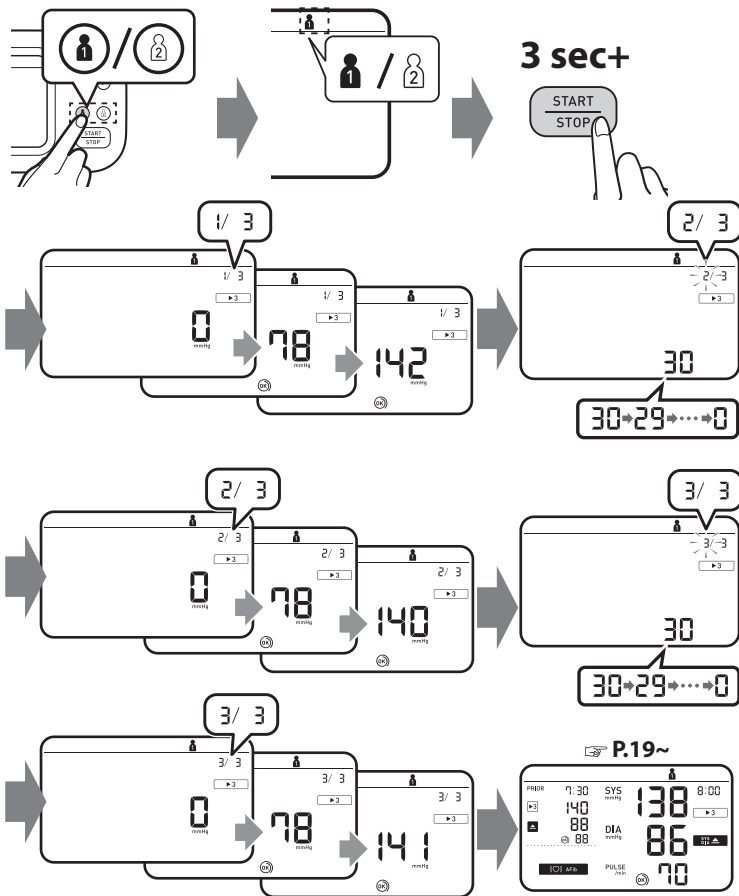

In the TruRead mode, your monitor automatically takes 3 consecutive readings at selected intervals and displays the average. The interval is set to 30 seconds by default. Refer to "Setting the TruRead Mode Interval" on page 7.

Στη λειτουργία TruRead, το πιεσόμετρο λαμβάνει αυτόματα 3 συνεχόμενες μετρήσεις σε επιλεγμένα διαστήματα και εμφανίζει τον μέσο όρο. Το διάστημα είναι ρυθμισμένο από προεπιλογή στα 30 δευτερόλεπτα. Ανατρέξτε στην ενότητα «Ρύθμιση του διαστήματος της λειτουργίας TruRead» στη σελίδα 7.

I TruRead-funktion tager dit apparat automatisk 3 på hinanden følgende målinger med valgte intervaller og viser gennemsnittet. Intervallet er som standard indstillet til 30 sekunder. Se "Indstilling af interval for TruRead-funktionen" på side 7.

TruRead-tilassa mittari tekee automaattisesti kolme peräkkäistä mittausta valituin välein ja näyttää niiden keskiarvon. Väli on oletusarvoisesti 30 sekuntia. Katso TruRead-tilan välin asettaminen sivulla 7.

I TruRead-läget gör blodtrycksmätaren automatiskt tre avläsningar i följd med valda intervaller och visar genomsnittet. Intervallet är inställt på 30 sekunder som standard. Se "Ställa in TruRead-lägesintervall" på sidan 7.

У режимі TruRead прилад автоматично виконає 3 послідовні вимірювання з вибраними інтервалами та відобразить усереднене значення. За замовчуванням вибрані інтервали в 30 секунд. Див. «Установлення інтервалу для режиму TruRead» на стор. 7.



Taking a measurement in guest mode

EL

Λήψη μέτρησης σε λειτουργία άλλου χρήστη

DA

Sådan foretages en måling i gæstefunktion

FI

Mittauksen ottaminen vierastilassa

SV

Göra en mätning i gästläge

UK

Вимірювання в гостьовому режимі

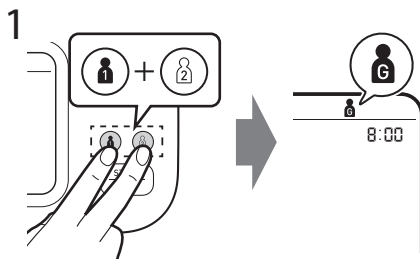

Takes a single measurement for another user. No readings are stored in the memory and TruRead mode is unavailable.

Λαμβάνει μια μέτρηση για έναν διαφορετικό χρήστη. Δεν αποθηκεύονται μετρήσεις στη μνήμη και η λειτουργία TruRead δεν είναι διαθέσιμη.

Tager en enkelt måling for en anden bruger. Ingen målinger gemmes i hukommelsen, og TruRead-funktion er ikke tilgængelig.

Tekee yksittäisen mittauksen toiselle käyttäjälle. Muistiin ei tallenneta lukemia, eikä TruRead-tila ole käytettävissä.

Gör en enda mätning för en annan användare. Inga avläsningar sparas i minnet och TruRead-läget är inte tillgängligt.

Здійснює одне вимірювання для іншого користувача. Показання не зберігаються в пам'яті, а режим TruRead недоступний.

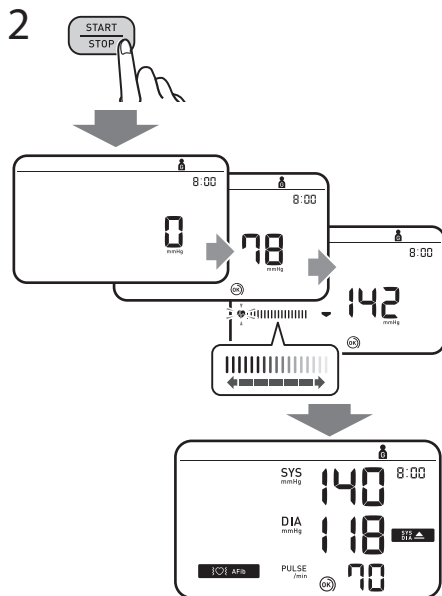

**If your systolic pressure is more than 210 mmHg:
After the arm cuff starts to inflate, press and hold the [START/STOP]
button until the monitor inflates 30 to 40 mmHg higher than your
expected systolic pressure. Do not inflate above 299 mmHg.**

Αν η συστολική σας πίεση είναι πάνω από 210 mmHg:
Όταν η περιχειρίδα αρχίσει να διογκώνεται, πατήστε και κρατήστε
πατημένο το κουμπί [START/STOP] έως ότου το πιεσόμετρο διογκώσει
την περιχειρίδα 30 έως 40 mmHg υψηλότερα από την αναμενόμενη
συστολική σας πίεση. Μη διογκώσετε πέραν των 299 mmHg.

Hvis det systoliske tryk er mere end 210 mmHg:
Hold knappen [START/STOP] nede, når armmanchetten begynder at
blive pumpet op, til apparatet er pumpet 30 til 40 mmHg højere op end
det forventede systoliske tryk. Pump ikke op til mere end 299 mmHg.

Jos systolinen paine on yli 210 mmHg:
Kun mansetti alkaa täyttyä, paina [START/STOP]-painiketta ja pidä se
painettuna, kunnes mittari täyttyy 30–40 mmHg odotettua systolista
painetta korkeammalle. Älä täytä yli 299 mmHg:n.

Om ditt systoliska tryck är högre än 210 mmHg:
När manschetten börjar blåsas upp håller du knappen [START/STOP]
intryckt tills mätaren är uppblåst till 30–40 mmHg högre än ditt
förväntade systoliska tryck. Blås inte upp över 299 mmHg.

Якщо систолічний тиск перевищує 210 мм рт. ст.:
Після початку наповнення манжети на плече повітрям натисніть та
утримуйте кнопку [START/STOP] (старт/стоп), поки прилад не підніме
тиск до значення, яке перевищує очікуваний систолічний тиск на
30–40 мм рт. ст. Прилад не нагнітатиме тиск понад 299 мм рт. ст.

Checking Readings

- EL** Έλεγχος των μετρήσεων
- DA** Kontrol af målinger
- FI** Lukemien tarkastelu
- SV** Kontrollera avläsningar
- UK** Перевірка показань

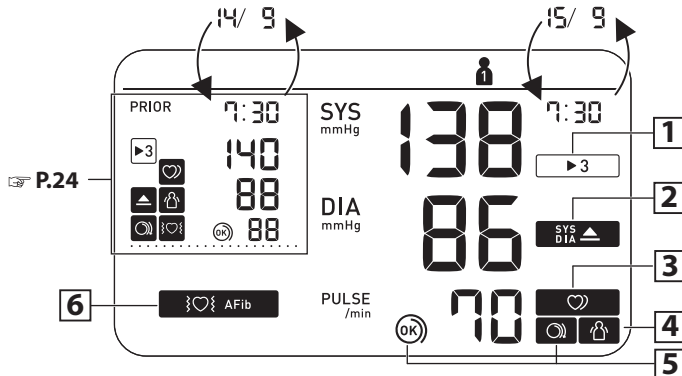

1

Appears when the reading was taken in TruRead mode.

Tulee näkyviin, kun lukema on otettu TruRead-tilassa.

▶ 3

Εμφανίζεται όταν η μέτρηση έχει ληφθεί σε λειτουργία TruRead.

Visas när avläsningen gjordes i TruRead-läge.

Vises, når en måling er foretaget i TruRead-funktion.

Ця позначка з'являється, коли показання отримуються в режимі TruRead.

2**Appears if "SYS" is 135 mmHg or above and/or "DIA" is 85 mmHg* or above.**

Εμφανίζεται αν η συστολική πίεση «SYS» είναι 135 mmHg ή περισσότερο ή/και η διαστολική πίεση «DIA» είναι 85 mmHg* ή περισσότερο.

Vises, hvis "SYS" er 135 mmHg eller derover, og/eller "DIA" er 85 mmHg** eller derover.

Tulee näkyviin, jos SYS on 135 mmHg tai korkeampi ja/tai DIA on 85 mmHg* tai korkeampi.

Visas om "SYS" är 135 mmHg eller högre och/eller "DIA" är 85 mmHg* eller högre.

Ця позначка з'являється, якщо SYS сягає 135 мм рт. ст. або вище та (або) DIA сягає 85 мм рт. ст.* або вище.

SYS

DIA ▲

3**Appears when an irregular rhythm** is detected during a measurement. If it continues to appear, consulting with your physician is recommended.**

Εμφανίζεται όταν ανιχνεύεται ακανόνιστος ρυθμός** κατά τη διάρκεια της μέτρησης. Αν συνεχίσει να εμφανίζεται, συνιστάται να συμβουλευτείτε τον ιατρό σας.

Vises, hvis en uregelmæssig rytme** registreres under en måling. Det anbefales, at du kontakter din læge ved fortsat visning.

Tulee näkyviin, jos epäsäännöllinen rytmi** havaitaan mittauksen aikana. Jos tätä esiintyy edelleen, suosittelemme ottamaan yhteyttä lääkäriin.

Visas när en oregelbunden rytmi** upptäcks under en mätning. Om det fortsätter att visas rekommenderar vi att du rådgör med din läkare.

Ця позначка з'являється, якщо під час вимірювання виявлено порушення ритму**. Якщо вона не зникає, рекомендується звернутися до лікаря.



4

Appears when your body moves during a measurement*. Remove the arm cuff, wait 2-3 minutes and try again.**

Tulee näkyviin, jos liikutat kehoasi mittauksen aikana***. Irrota mansetti, odota 2–3 minuuttia ja yritä uudelleen.



Εμφανίζεται όταν το σώμα σας κινηθεί κατά τη διάρκεια της μέτρησης***. Αφαιρέστε την περιχειρίδα, περιμένετε 2-3 λεπτά και δοκιμάστε ξανά.

Visas när du rör dig under en mätning***. Ta av armmanschetten, vänta 2–3 minuter och försök igen.

Vises, hvis du bevæger kroppen under en måling***. Tag armmanschetten af, vent 2-3 minutter, og forsøg igen.

Ця позначка з'являється, якщо ваше тіло рухається під час вимірювання тиску***. Зніміть манжету, зачекайте 2–3 хвилини та спробуйте ще раз.

5

The cuff is tight enough.

Η περιχειρίδα είναι αρκετά σφιχτή.



Manchetten er tilstrækkelig stram.

Mansetti on asetettu riittävän tiukasti.

Manschetten sitter tillräckligt stramt.

Манжету обгорнуто достатньо щільно.

5

Apply the cuff again MORE TIGHTLY.

Τοποθετήστε πάλι την περιχειρίδα ΠΙΟ ΣΦΙΧΤΑ.



Sæt manchetten STRAMMERE på.

Aseta mansetti uudelleen TIUKEMMIN.

Sätt på manschetten igen och DRA ÅT DEN MER.

Обгорніть манжету ще раз ЩІЛЬНІШЕ.

Appears if a possibility of AFib was detected during a measurement. This is not a diagnosis, it is only a potential finding for AFib. You should contact your physician to discuss the findings.

Εμφανίζεται αν έχει ανιχνευτεί πιθανότητα ΚΜ κατά τη διάρκεια μιας μέτρησης. Δεν πρόκειται για διάγνωση, είναι μόνο ένα πιθανό εύρημα για ΚΜ. Πρέπει να επικοινωνήσετε με τον ιατρό σας για να συζητήσετε τα ευρήματα.

Vises, hvis der registreres potentiel atrieflimren under en måling. Dette er ikke en diagnose, det er kun en registrering af potentiel atrieflimren. Du bør kontakte din læge og tale med vedkommende om resultatet.

Tulee näkyviin, jos mahdollinen eteisvärinä havaittiin mittauksen aikana. Tämä ei ole diagnoosi vaan ainoastaan mahdollinen eteisvärinä löydös. Keskustele löydöksestä lääkärin kanssa.

Visas om en risk för AFib upptäcktes under en mätning. Detta är inte en diagnos, det är bara något som kan tyda på AFib. Du bör kontakta din läkare för att diskutera resultaten.

Ця позначка з'являється, якщо під час вимірювань визначено ймовірність МП. Це вказує не на остаточний діагноз, а лише на ймовірність МП. Слід звернутися до лікаря, щоб обговорити ці результати.

E1
E2
:

Error messages or other problems? Refer to:

Μηνύματα σφάλματος ή άλλα προβλήματα;
Ανατρέξτε στο:

Fejlmeddelelser eller andre problemer? Se:

Virheilmoituksia tai muita ongelmia? Lue:

Felmeddelanden eller andra problem? Se:

Повідомлення про помилки або інші проблеми?
Див.:



Instruction Manual 1

3.

*** The high blood pressure definition is based on the 2021 ESH/ESC Guidelines.**

* Ο ορισμός της υψηλής αρτηριακής πίεσης βασίζεται στις Οδηγίες της Ευρωπαϊκής Εταιρείας Υπέρτασης (ESH)/Καρδιολογίας (ESC) του 2021.

* Blodtrykdefinitionen er baseret på 2021 ESH/ESC -retningslinjerne.

* Korkean verenpaineen määrittäminen perustuu vuoden 2021 ESH/ESC-ohjeisiin.

* Definitionen för högt blodtryck baseras på ESH/ESC-riktlinjerna från 2021.

* Визначення високого артеріального тиску взято з керівництв Європейського товариства гіпертензії / Європейського товариства кардіологів 2021 р.

**** An irregular heartbeat rhythm is defined as a rhythm that is 25 % less or 25 % more than the average rhythm detected while your monitor is measuring blood pressure.**

** Ως ακανόνιστος καρδιακός ρυθμός ορίζεται ο ρυθμός που είναι κατά 25% λιγότερος ή κατά 25% περισσότερο από τον μέσο ρυθμό που ανιχνεύεται όσο το πιεσόμετρο μετρά την αρτηριακή πίεση.

** En uregelmæssig hjerterytme defineres som en hjerterytme, der er mindre end 25% eller mere end 25% i forhold til den gennemsnitlige hjerterytme, der registreres, når apparatet måler blodtrykket.

** Epäsäännöllisellä sydämenrytmillä tarkoitetaan 25 % hitaampaa tai 25 % nopeampaa sydämenrytmiä verrattuna verenpaineen mittauksessa tunnistettuun keskimääräiseen sydämenrytmiin.

** Oregelbundna hjärtslag är en hjärtrytm som är 25 % långsammare eller 25 % snabbare än den genomsnittliga hjärtrytm som identifieras medan enheten mäter blodtrycket.

** Нерегулярний ритм серцебиття — це ритм, який на 25 % повільніший або на 25 % швидший за середній показник, зафіксований під час вимірювання артеріального тиску.

*** The body movement function is disabled when a possibility of AFib or irregular heartbeat is detected during a measurement.

*** Η λειτουργία κίνησης του σώματος απενεργοποιείται όταν ανιχνευτεί πιθανότητα ΚΜ ή ακανόνιστου καρδιακού παλμού κατά τη διάρκεια μιας μέτρησης.

*** Kroppsbevægelsesfunktionen deaktiveres, hvis en potentiel atriefibrillen eller uregelmæssig hjerterytme registreres under en måling.

*** Kehon liikumistoiminto ei ole käytettävissä, kun mahdollinen eteisvärinä tai epäsäännöllinen sydämen syke havaitaan mittauksen aikana.

*** Kroppsrörelsefunktionen inaktiveras när risken för AFib eller oregelbundna hjärtslag upptäcks under en mätning.

*** Функція коригування рухів тіла відключена за ймовірності появи МП або нерегулярного серцебиття, визначеної під час вимірювань.

Comparison Display (PRIOR Reading)

EL Οθόνη σύγκρισης (ΠΡΟΗΓΟΥΜΕΝΗ Μέτρηση)

DA Sammenligningsdisplay (FØR måling)

FI Vertailunäyttö (AIEMPI lukema)

SV Jämförelsevisning (PRIOR-läsning)

UK Порівняльний дисплей (показання ДО)

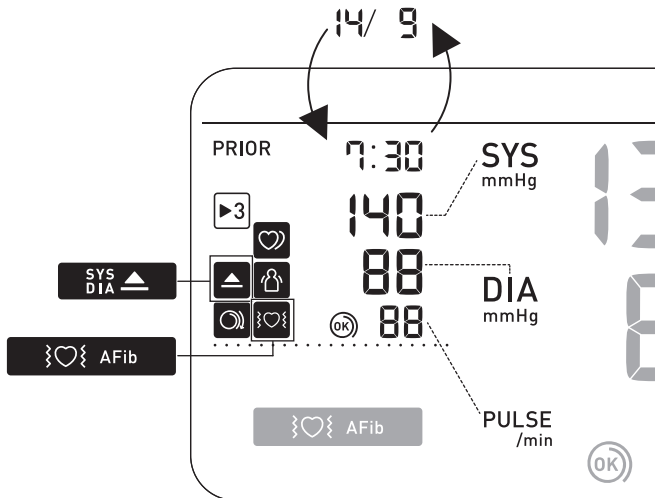

10 Using Memory Functions

EL Χρήση των λειτουργιών μνήμης

DA Brug af hukommelsesfunktioner

FI Muistitoimintojen käyttö

SV Använda minnesfunktioner

UK Використання функцій пам'яті

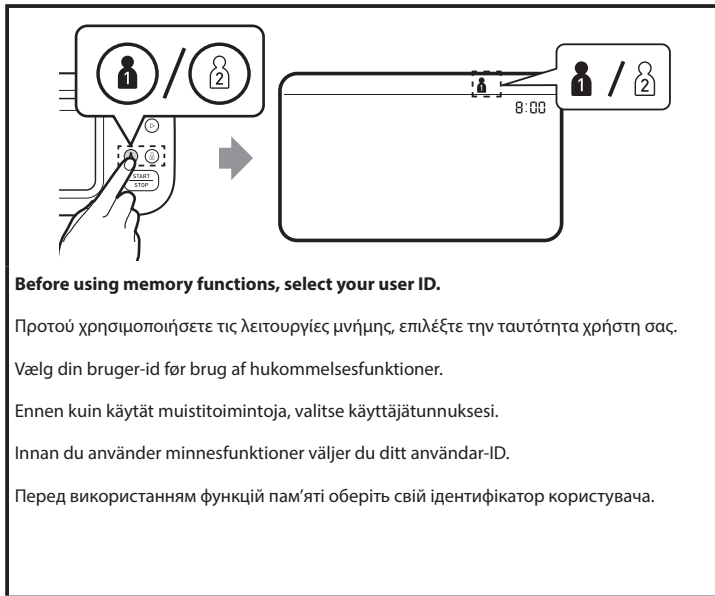



Readings Stored in Memory

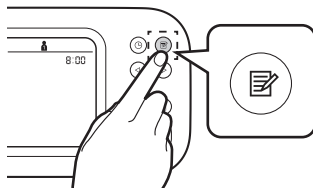

EL

Αποθήκευση μετρήσεων στη μνήμη

DA

Målinger, der er gemt i hukommelsen

FI

Muistiin tallennettujen lukemien tarkastelu

SV

Avläsningar lagrade i minnet

UK

Показання, збережені в пам'яті

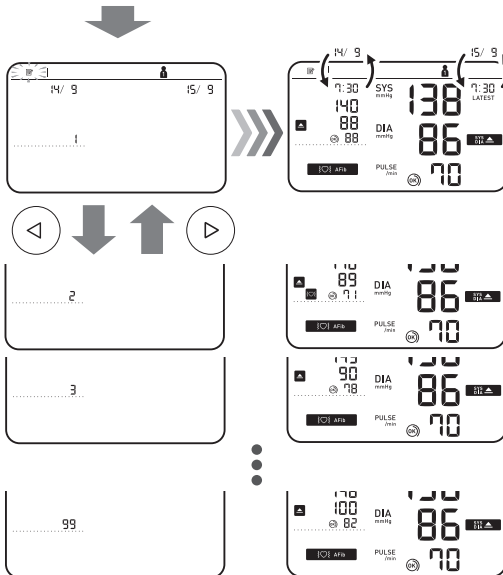

Stores up to 100 readings.

Αποθηκεύει έως και 100 μετρήσεις.

Gemmer op til 100 målinger.

Mittari tallentaa enintään 100 lukemaa.

Lagrar upp till 100 avläsningar.

У пам'яті зберігається до 100 показань.



Individual TruRead Readings in Memory

EL

Ξεχωριστές μετρήσεις
TruRead στη μνήμη

DA

Individuelle TruRead-målinger
i hukommelsen

FI

Yksittäiset TruRead-lukemat
muistissa



SV



Individuella TruRead-
avläsningar i minnet

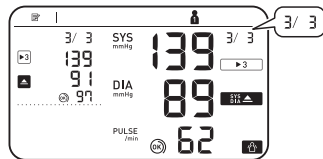
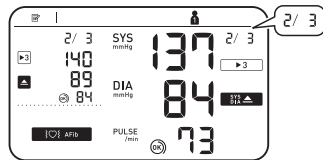
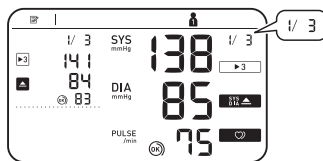
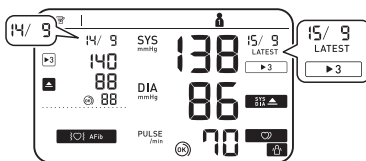

UK



Персональні показання
TruRead у пам'яті







While viewing the reading taken in TruRead mode, press  to view the individual readings. Individual TruRead readings will appear with  symbol on the left for the past, and on the right for the latest readings.

Κατά την προβολή της μέτρησης που ελήφθη σε λειτουργία TruRead, πατήστε το  για να δείτε τις ξεχωριστές μετρήσεις. Οι ξεχωριστές μετρήσεις TruRead θα εμφανίζονται με το σύμβολο  στα αριστερά για τις προηγούμενες μετρήσεις και στα δεξιά για τις τελευταίες μετρήσεις.

Mens du ser målingen i TruRead-funktion, skal du trykke på  for at se de enkelte målinger. Individuelle TruRead-målinger vises med symbolet  til venstre for de foregående og til højre for de seneste målinger.

Kun tarkastelet TruRead-tilassa otettua lukemaa, tarkastele yksittäisiä lukemia painamalla . Yksittäiset TruRead-lukemat näkyvät -symbolilla vasemalla menneiden mittausten osalta ja oikealla uusimpien mittausten osalta.

Medan du tittar på avläsningen som tagits i TruRead-läge, tryck på  för att se de individuella avläsningarna. Individuella TruRead-avläsningar visas med -symbolen till vänster för det förflutna och till höger för de senaste avläsningarna.

Під час перегляду показань, отриманих у режимі TruRead, натисніть , щоб переглянути персональні показання. Персональні показання TruRead буде позначено символом  ліворуч (для найстаріших результатів) і праворуч (для найновіших результатів).

 **AVG Morning/Evening**
 **AVG Weekly Averages**

EL Εβδομαδιαίες μέσες τιμές πρωινών/βραδινών μετρήσεων

DA Ugegennemsnit for morgen/aften

FI Viikon aamu-/iltakeskiarvot

SV Veckomedelvärden för morgon och kväll

UK Ранкові / вечірні середні значення за тиждень

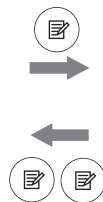
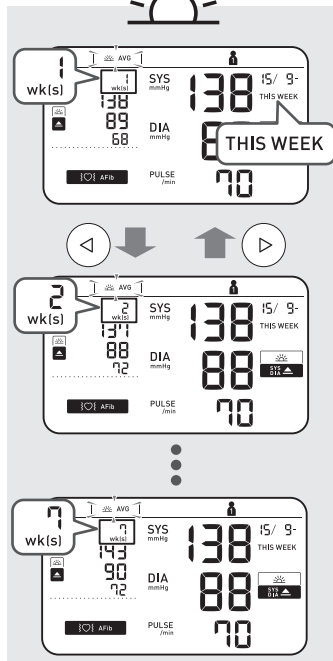
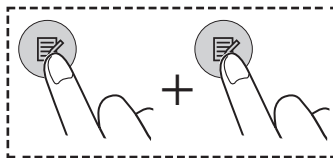

2 wks. ago

7 wks. ago

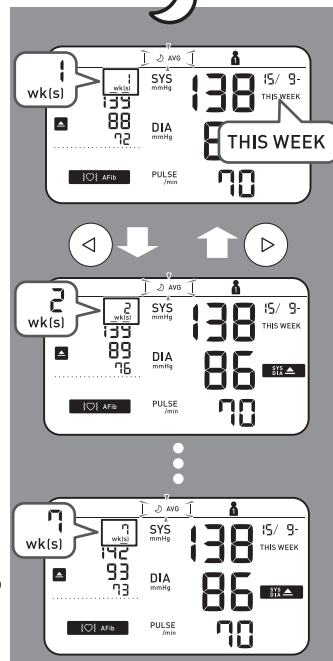



Appears if "SYS" is 135 mmHg or above and/or "DIA" is 85 mmHg or above in the morning weekly average.

Εμφανίζεται αν η συστολική πίεση «SYS» είναι 135 mmHg ή περισσότερο ή/και η διαστολική πίεση «DIA» είναι 85 mmHg ή περισσότερο στην πρωινή εβδομαδιαία μέση τιμή.

Vises, hvis "SYS" er 135 mmHg eller derover, og/eller "DIA" er 85 mmHg eller derover i ugegennemsnittet for morgen.

Tulee näkyviin, jos SYS on 135 mmHg tai korkeampi ja/tai DIA on 85 mmHg tai korkeampi viikon aamukeskiarvossa.

Visas om "SYS" är 135 mmHg eller högre och/eller "DIA" är 85 mmHg eller högre i veckomedelvärdet för morgon.

Ця позначка з'являється, якщо ранкові середні значення за тиждень SYS сягають 135 мм рт. ст. або вище та (або) значення DIA сягають 85 мм рт. ст. або вище.

To know how to calculate weekly averages, refer to section 10 of the Instruction Manual 1.

Για να μάθετε τον τρόπο υπολογισμού των εβδομαδιαίων μέσων τιμών, ανατρέξτε στην ενότητα 10 του Εγχειριδίου οδηγιών 1.

Se afsnit 10 i Brugervejledning 1 vedrørende beregning af ugegennemsnit.

Lisätietoja viikoittaisten keskiarvojen laskemisesta on käyttöohjeen 1 kohdassa 10.

För att veta hur man beräknar veckomedelvärdet, se avsnitt 10 i bruksanvisningen 1.

Щоб дізнатися, як розрахувати середні значення за тиждень, див. розділ 10 посібника з експлуатації 1.



AVG 2 or 3 Readings Taken within a 10 Minute Span

EL

Μέση τιμή των τελευταίων 2 ή 3 μετρήσεων που έχουν ληφθεί σε διάστημα 10 λεπτών

DA

Gennemsnittet af de seneste 2 eller 3 målinger inden for et tidsrum på 10 minutter

FI

10 minuutin aikavälillä otetun 2–3 viimeisimmän lukeman keskiarvo

SV

Medelvärde för de senaste 2 eller 3 avläsningarna som gjorts inom ett 10-minutersintervall

UK

Усреднення останніх двох або трьох показань, отриманих протягом 10 хвилин

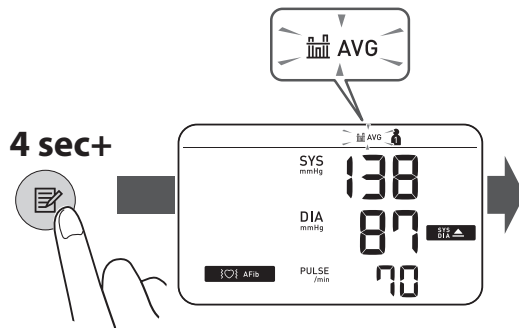



Deleting All Readings for 1 User

EL

Διαγραφή όλων των μετρήσεων
για 1 χρήστη

DA

Sletning af alle målinger for
1 bruger

FI

Yhden käyttäjän kaikkien
lukemien poistaminen

SV

Radera alla avläsningar för
1 användare

UK

Видалення всіх показань для
1 користувача

1



2

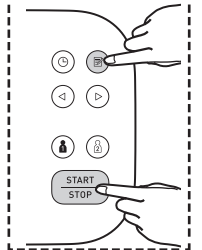

3

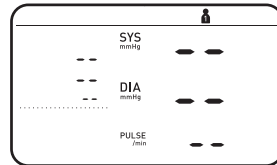
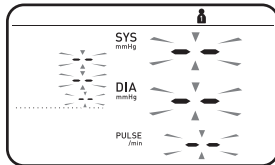
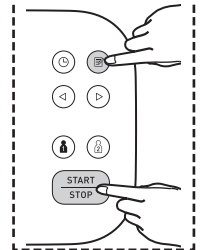

11

Restoring to the Default Settings

EL Επαναφορά των προεπιλεγμένων ρυθμίσεων

DA Gendannelse af standardindstillingerne

FI Oletusasetusten palauttaminen

SV Återställa till förvalda inställningar

UK Повернення до налаштувань за замовчуванням

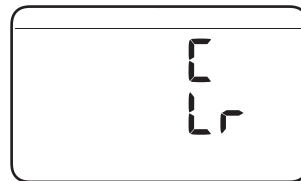
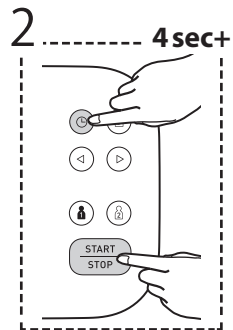
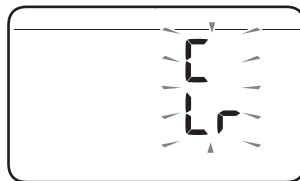
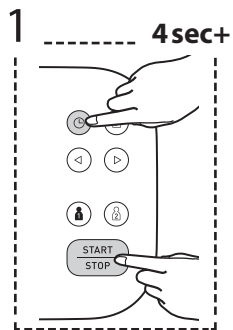

EL

Προαιρετικά ιατρικά εξαρτήματα

DA

Valgfrit medicinsk tilbehør

FI

Valinnaiset lääkinälliset lisävarusteet

SV

Valfria medicinska tillbehör

UK

Додаткове медичне приладдя



Arm Cuff
(HEM-FL31)
22 - 42 cm

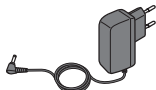

AC Adapter
(HHP-CM01)



(HHP-BFH01)

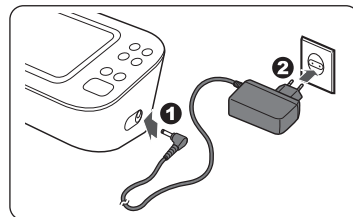

Do not throw the air plug away. The air plug can be applicable to the optional cuff.

Μην πετάξετε το βύσμα αέρα. Το βύσμα αέρα μπορεί να χρησιμοποιηθεί με την προαιρετική περιχειρίδα.

Smid ikke luftstikket væk. Luftstikket kan anvendes sammen med den valgfri manchet.

Älä hävitä ilmaletkun liitintä. Ilmaletkun liitintä voidaan mahdollisesti käyttää lisävarusteena saatavan mansetin kanssa.

Kasta inte bort luftkontakten. Luftkontakten kan användas på den valfria manschettens.

Не викидайте повітряний штекер. Повітряний штекер підходить до додаткової манжети.

 Manufacturer Κατασκευαστής Producent	Valmistaja Tillverkare Виробник	OMRON HEALTHCARE Co., Ltd. 53, Kunotsubo, Terado-cho, Muko, KYOTO, 617-0002 JAPAN
<div style="border: 1px solid black; padding: 2px; display: inline-block; margin-right: 5px;">EC</div> <div style="border: 1px solid black; padding: 2px; display: inline-block; margin-right: 5px;">REP</div> EU-representative	Αντιπρόσωπος στην ΕΕ EU-representant EU-edustaja EU-representant Представник у ЄС	OMRON HEALTHCARE EUROPE B.V. Wegalaan 73, 2132 JD Hoofddorp, THE NETHERLANDS www.omron-healthcare.com
Importer in EU Εισαγωγέας στην ΕΕ Importør i EU	Maahantuoja EU:ssa Importør i EU Імпортєр до ЄС	
Production facility Εργοστάσιο παραγωγής Produktionsanlæg	Tuotantolaitos Produktionsenhet Виробничі потужності	OMRON HEALTHCARE MANUFACTURING VIETNAM CO., LTD. No.28 VSIP II, Street 2, Vietnam-Singapore Industrial Park II, Binh Duong Industry-Services-Urban Complex, Hoa Phu Ward, Thu Dau Mot City, Binh Duong Province, Vietnam
Subsidiaries θυγατρικές Datterselskaber Tytäryhtiöt Dotterbolag Дочірні компанії	Importer in the United Kingdom and UK responsible person Εισαγωγέας στο Ηνωμένο Βασίλειο και υπεύθυνος για το Ηνωμένο Βασίλειο Importør i Storbritannien og ansvarlig person for Storbritannien Maahantuoja Yhdistyneessä kuningaskunnassa ja Yhdistyneen kuningaskunnan vastuuhenkilö Importör i Storbritannien och ansvarig person i Storbritannien Імпортєр у Великій Британії та відповідальна особа у Великій Британії	OMRON HEALTHCARE UK LTD. Opal Drive, Fox Milne, Milton Keynes, MK15 0DG, UK www.omron-healthcare.com/distributors
		OMRON MEDIZINTECHNIK HANDELSGESELLSCHAFT mbH www.omron-healthcare.com/distributors
		OMRON SANTÉ FRANCE SAS www.omron-healthcare.com/distributors

Made in Vietnam / Κατασκευάζεται στο Βιετνάμ / Fremstillet i Vietnam / Valmistettu Vietnamissa / Tillverkad i Vietnam / Зроблено у В'єтнамi

Issue Date / Ημερομηνία έκδοσης / Udstedelsesdato / Julkaisupäivä / Utgivningsdatum / Дата випуску: 2023-12-15

Distributör:
Sundmed AB
Box 1230
131 28 Nacka Strand
info@sundmed.com
www.omron-sverige.se
Tryckt i Oktober 2024

Issue Date:
Ημερομηνία έκδοσης:
Udstedelsesdato: 2023-12-15
Julkaisupäivä:
Utgivningsdatum:
Дата выпуска:

IM1-HEM-7380-E-E1-02-09/2023