

M7 Intelli IT AFib (HEM-7380T1-EBK)

Automatic Upper Arm Blood Pressure Monitor

Αυτόματο πιεσόμετρο άνω βραχίονα
 Medidor de tensão arterial automático de braço
 Automatisk blodtryksapparat til overarmen
 Automaattinen olkavarren verenpainemittari
 Automatisk blodtrycksmätare för överarmen
 Автоматичний прилад для вимірювання артеріального тиску на плечі

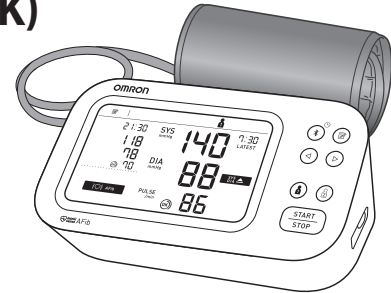

Instruction Manual 1: Safety and Other Information

Εγχειρίδιο οδηγιών 1: Πληροφορίες ασφαλείας και άλλες πληροφορίες
 Manual de Instruções 1: Segurança e outras informações
 Brugervejledning 1: Sikkerhed og andre oplysninger
 Käyttöohje 1: Turvallisuus ja muita tietoja
 Bruksanvisning 1: Säkerhet och annan information
 Посібник з експлуатації 1: Безпечне використання та інша інформація

Instruction Manual 2: Operational Instructions

EL Εγχειρίδιο οδηγιών 2: Οδηγίες λειτουργίας
PT Manual de instruções 2: instruções de funcionamento
DA Brugervejledning 2: Betjeningsvejledning
FI Käyttöohje 2: Käyttöohjeet
SV Bruksanvisning 2: Driftsinstruktioner
UK Посібник з експлуатації 2: інструкції з використання

Read Instruction Manual 1 and 2 before use.
 Διαβάστε το Εγχειρίδιο οδηγιών 1 και 2 πριν από τη χρήση.
 Antes de utilizar, lea los Manuales de instrucciones 1 e 2.
 Läs bruksvejledning 1 og 2 før brug.
 Lue käyttöohjeet 1 ja 2 ennen käyttöä.
 Läs bruksanvisning 1 och 2 före användning.
 Прочитайте посібник з експлуатації 1 і 2 перед використанням.

EN
EL
PT
DA
FI
SV
UK
Symbols

Σύμβολα / Símbolos / Symboler /
 Symbolit / Symboler / Позначки

All for Healthcare





Overview

EL Επισκόπηση
PT Descrição geral
DA Oversigt

FI Laitteen osat
SV Översikt
UK Опис приладу

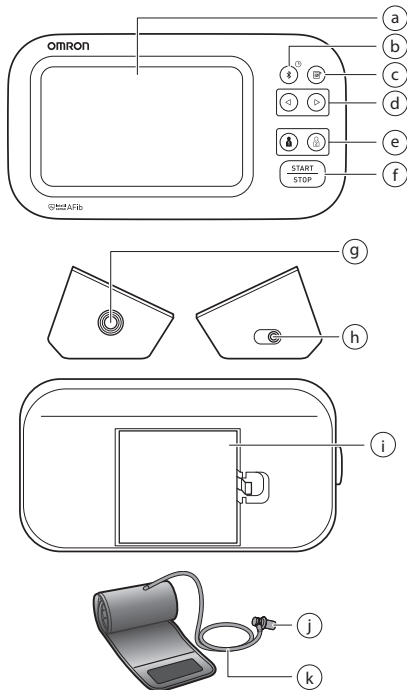

a	Display Οθόνη Visor Display	Näyttö Bildskärm Дисплей
b	[Connection] button (Date/Time) Κουμπί [Σύνδεση] (Ημερομηνία/ώρα) Botão de [Ligação] (Data/Hora) Knappen [Forbindelse] (Dato/klokkeslæt) [Yhteyks]-painike (päivämäärä/aika) [Anslutning]-knapp. (datum/tid) Кнопка з'єднання (дата/час)	
c	[Memory] button Κουμπί [Μνήμη] Botão de [memória] Knappen [Hukommelse]	[Muisti]-painike [Minne]-knapp Кнопка пам'яті
d	[Forward]/[Backward] buttons Κουμπί [Εμπρός]/[Πίσω] Botões [Avançar]/[Retroceder] Knapperne [Frem]/[Tilbage] [Eteenpäin]/[Taaksepäin]-painikkeet [Framåt]/[Bakåt]-knappar Кнопки вперед/назад	
e	[User ID 1]/[User ID 2] buttons Κουμπί [Ταυτότητα χρήστη 1]/[Ταυτότητα χρήστη 2] Botões [ID de utilizador 1]/[ID de utilizador 2] Knapperne [Bruger-ID 1]/[Bruger-ID 2] [Käyttäjätunnus 1] / [Käyttäjätunnus 2] -painikkeet [Användar-ID 1]/[Användar-ID 2]-knappar Кнопки ідентифікатора користувачів 1/2	
f	[START/STOP] button Κουμπί [START/STOP] Botão [START/STOP] [START/STOP]-knapp	[START/STOP]-painike [START/STOP]-knapp Кнопка [START/STOP] (старт/стоп)
g	Air jack Υποδοχή αέρα Tomada de ar Utdag	Ilmaliitäntä Luftingång Повітряне гніздо

h	<p>AC adapter jack (for optional AC adapter) Υποδοχή προσαρμογέα εναλλασσόμενου ρεύματος (για προαιρετικό προσαρμογέα εναλλασσόμενου ρεύματος) Tomada de adaptador de CA (para adaptador de CA opcional) Jackstik til AC-adapter (til AC-adapter som ekstraudstyr) Verkkolaitteen liitäntä (lisätarvike) Nätadapterjack (för tillvalet nätadapter) Гніздо адаптера змінного струму (додаткового)</p>
i	<p>Battery compartment Paristolokero Διαμέρισμα μπαταριών Batterifack Compartimento das pilhas Відсік для батарейок Batterikammer</p>
j	<p>Air plug Ilmaletkun liitin Βύσμα αέρα Luftkontakt Ficha de ar Повітряний штекер Luftstik</p>
k	<p>Air tube Ilmaletku Σωλήνας αέρα Luftslang Tubo de ar Повітряна трубка Luftslange</p>

1. Inledning

Tack för att du har valt OMRON automatisk blodtrycksmätare för överarmen. Denna blodtrycksmätare använder den oscillometrisk metod för blodtrycksmätning. Detta innebär att denna mätare detekterar blodets rörelse genom artmätären och omvandlar rörelserna till en digital avläsning.

1.1 Säkerhetsanvisningar

Denna användarhandbok innehåller viktig information om OMRON automatisk blodtrycksmätare för överarmen. För att säkerställa att enheten används på ett säkert och korrekt sätt är det viktigt att du LÄSER och FÖRSTÅR alla anvisningar. **Om du inte förstår dessa anvisningar eller om du har några frågor bör du kontakta din OMRON-återförsäljare eller -distributör innan du använder enheten. Om du vill ha specifik information om ditt blodtryck ska du vända dig till din läkare.**

1.2 Avsedd användning

Avsett syfte

Den här enheten är en digital blodtrycksmätare som är avsedd för mätning av blodtryck och puls hos vuxna patienter. Enheten kan detektera en oregelbunden puls vilket kan tyda på förmaksflimmer (AFib). Observera att enheten inte är avsedd att diagnostisera AFib. En förmaksflimmerdiagnos kan endast bekräftas med ett elektrokardiogram (EKG). Kontakta din läkare om AFib-symbolen visas.

Avsedda patienter

Vuxen patientpopulation

Avsedda användare

Vuxen population som kan förstå denna bruksanvisning.

Klinisk fördel

Patientens blodtryck kan enkelt mätas på ett icke-invasivt sätt och i hemmiljö. Risken för AFib detekteras från pulsvägen som erhålls från blodtrycksmätningen och ges till användaren.

Typ av användning

Blodtrycksmätaren är avsedd att användas av flera patienter.

Begränsning

Patientens arm måste ha en omkrets på 22–42 cm.

Indikation

Denna enhet används av friska individer, patienter med högt blodtryck och hälsomedvetna privatpersoner i hemmiljö för följande syfte.

- mätning av blodtryck och hjärtfrekvens
- utvärdera risken för AFib

1.3 Uppackning och inspektion

Ta ut enheten och övriga komponenter ur förpackningen och inspektera dem avseende skador. ANVÄND INTE enheten eller övriga komponenter om de är skadade, utan kontakta istället din OMRON-återförsäljare eller -distributör.

2. Viktig säkerhetsinformation

Läs avsnittet "Viktig säkerhetsinformation" i den här användarhandboken innan du använder enheten. Följ noggrant stegen i den här användarhandboken av säkerhetsskäl.

Spara den för framtida bruk. **Om du vill ha specifik information om ditt blodtryck ska du vända dig till din läkare.**

2.1 Kontraindikationer

- Använd INTE denna enhet på en skadad arm eller en arm som undergår medicinsk behandling.
- Placera INTE manschetten på armen medan du är kopplad till intravenöst dropp eller genomgår en blodtransfusion.
- Använd INTE denna enhet på barn eller personer som inte kan tala.

2.2 Biverkningar

- Gör inte fler mätningar än nödvändigt eftersom blåmärken kan uppstå på grund av att blodflödet störs.
- Om du blåser upp till ett högre tryck än vad som behövs kan du få blåmärken på armen där manschetten sitter. OBS! Se "Om ditt systoliska tryck är mer än 210 mmHg" i avsnitt 10 i bruksanvisning 2 för ytterligare information.
- Sluta använda blodtrycksmätaren och rådfråga din läkare om hudirritation eller obehag uppstår.

2.3 ⚠ Varning

Varnar för en potentiellt farlig situation, som om den inte undviks kan leda till dödsfall eller allvarlig skada.

- Ändra INTE någon medicinering (inklusive ändringar av din användning av läkemedel eller behandling) baserat på avläsningar från denna blodtrycksmätare. Ta dina mediciner enligt läkarens ordination. ENDAST läkare är kvalificerade att diagnostisera och behandla högt blodtryck och andra hjärtsjukdomar.
- Du ska ALDRIG diagnostisera eller behandla dig själv baserat på dina avläsningar. Rådfråga ALLTID din läkare.
- Screeningfunktionen för möjligt AFib utvärderar ENDAST risken för AFib. Den detekterar INTE andra potentiellt livshotande arytmier eller sjukdomar, som sannolikheten för andra hjärtarytmier eller hjärtattacker.
- Om du har symptom eller oroar dig över något ska du kontakta din läkare.
- Uppskjut/sluta INTE med regelbundna kontroller eller läkarbesök baserat på dina resultat på denna blodtrycksmätare.
- Screeningfunktionen för sannolik AFib är inte avsedd att användas av användare som redan har fått diagnosen AFib.

- Denna blodtrycksmätare kan inte detektera risken för AFib hos personer med pacemakrar eller defibrillatorer. Personer med pacemakrar eller defibrillatorer ska därför inte använda denna blodtrycksmätare för att detektera risken för AFib.
- Använd INTE denna enhet i områden där det finns högfrekvent kirurgisk utrustning, utrustning för magnetisk resonanstomografi (MRT) eller datortomografi (CT). Det kan göra att enheten inte fungerar normalt och/eller leda till en felaktig avläsning.
- Använd INTE denna enhet i syreberikade miljöer eller i närheten av lättantändliga gaser.
- Rådfråga din läkare innan du använder denna enhet om du har någon vanlig hjärtarytmi såsom prematura förmaks- eller kammarslag eller förmaksflimmer, arterioskleros (åderförkalkning), dålig blodcirkulation, diabetes, njursjukdom eller om du är gravid eller har havandeskapsförgiftning. OBS! Alla dessa tillstånd, samt om patienten rör på sig, darrar eller skakar, kan påverka avläsningen.
- Undvik strypning genom att hålla luftslangen och nätadapters kabel borta från spädbarn, småbarn och barn.
- Denna produkt innehåller smådelar som kan utgöra en kvävningsrisk om de råkar sväljas av spädbarn, småbarn och barn.

Dataöverföring

- Efter att parkopplingsprocessen slutförts kommer produkten alltid att avge radiofrekvenser (RF) i 2,4 GHz-bandet. Använd INTE denna produkt på platser där radiofrekvenser är begränsade, till exempel ombord på flygplan eller på sjukhus. Stäng av blodtrycksmätarens Bluetooth®-funktion, ta ur batterierna och dra ut nätadapterkabeln i RF-avgränsade områden.

Hantering och användning av nätadaptern (valfritt tillbehör)

- Använd INTE nätadaptern om blodtrycksmätaren eller nätadapters kabel är skadad. Om blodtrycksmätaren eller kabeln är skadad ska du omedelbart stänga av strömmen och koppla ur nätadaptern.
- Anslut nätadaptern till ett eluttag med rätt spänning. Anslut INTE till ett grenuttag.
- Du får ALDRIG sätta in nätadapters stickpropp i eluttaget eller dra ut den ur eluttaget med våta händer.
- Ta INTE isär och försök INTE att reparera nätadaptern.

Hantering och användning av batterier

- Förvara batterierna utom räckhåll för spädbarn, småbarn och barn.

2.4 ⚠ Var försiktig

Varning för en potentiellt farlig situation som, om den inte undviks, kan leda till smärre eller mätliga personskador för användaren/patienten eller skador på utrustningen eller annan egendom.

- Rådgör med din läkare innan du använder blodtrycksmätaren på en arm där det finns en intravaskulär infart eller behandling eller en arteriovenös (AV) shunt. Blodtrycksmätaren skapar en tillfällig störning av blodflödet som kan leda till skador.

- Rådfråga din läkare innan du använder blodtrycksmätaren om du har genomgått en mastektomi eller lymfadenektomi.
- Rådfråga din läkare innan du använder denna enhet om du har allvariga problem med blodcirkulationen eller en blodsjukdom eftersom manschetten kan orsaka blåmärken när den blåses upp.
- Blås ENDAST upp armmanschetten när den sitter runt överarmen.
- Ta bort armmanschetten om den inte börjar tömmas under mätningen.
- Använd INTE denna blodtrycksmätare för något annat syfte än att mäta blodtryck och/eller detektera risken för förmaksflimmer (AFib).
- Under mätningen får inte mobila enheter eller annan elektrisk utrustning som avger elektromagnetisk strålning finnas närmare än 30 cm från enheten. Det kan göra att enheten inte fungerar normalt och/eller leda till en felaktig avläsning.
- Ta INTE isär och försök inte reparera blodtrycksmätaren eller dess komponenter. Det kan leda till felaktig avläsning.
- Använd INTE på en plats där det finns fukt eller risk att vatten kan stänka på blodtrycksmätaren. Det kan skada enheten.
- Använd INTE blodtrycksmätaren i ett fordon i rörelse, t.ex. i en bil eller på ett flygplan.
- Undvik att tappa eller utsätta blodtrycksmätaren för kraftiga stötar eller vibrationer.
- Använd INTE blodtrycksmätaren på platser med hög eller låg luftfuktighet eller temperatur. Se avsnitt 6.
- Under mätningen ska du observera armen för att säkerställa att mätaren inte orsakar långvarig försämring av blodcirkulationen.
- Denna enhet är INTE avsedd för miljöer med frekvent användning såsom läkarmottagningar eller kliniker.
- Använd INTE enheten samtidigt med annan medicinsk elektrisk (ME) utrustning. Det kan göra att enheterna inte fungerar normalt och/eller leda till en felaktig avläsning.
- Undvik att bada, dricka alkohol eller koffein, röka, motionera och äta minst 30 minuter innan du gör en mätning.
- Vila i minst fem minuter innan du gör mätningen.
- Ta av åtsittande eller tjocka kläder från armen före mätningen.
- Sitt still hela tiden och prata INTE medan du gör en mätning.
- Använd ENDAST armmanschetten på personer vars armomkrets ligger inom det angivna området för manschetten.
- Låt enheten akklimatisera sig till rumstemperatur innan du gör en mätning. Om en mätning görs efter en extrem temperaturförändring kan felaktiga avläsningar uppstå. Vi rekommenderar att du väntar i cirka två timmar tills blodtrycksmätaren värms upp eller svalnar då blodtrycksmätaren används i en miljö med den temperatur som anges under driftförhållanden efter att den har förvarats vid antingen den högsta eller den lägsta förvaringstemperaturen. Mer information om drift- och förvarings-/transporttemperatur finns i avsnitt 6.
- Använd INTE denna enhet efter att hållbarhetstiden har gått ut. Se avsnitt 6.
- UNDVIK att böja armmanschetten eller luftslangen kraftigt.

- UNDVIK att vika eller böja luftslangen under en pågående mätning. En skada kan uppstå genom att blodflödet bryts.
- Om du vill koppla ur luftkontakten drar du i luftkontakten av plast vid slangens bas, inte i själva slangen.
- Använd ENDAST med nätadapter, armmanschett, batterier och tillbehör som är specificerade för den här blodtrycksmätaren. Andra nätadapter, armmanschetter och batterier kan skada blodtrycksmätaren och/eller utsätta den för risker.
- Använd ENDAST armmanschetten som är godkänd för den här blodtrycksmätaren. Om andra armmanschetter används kan det resultera i inkorrekta avläsningar.
- Läs och följ instruktionerna i avsnitt 7, "Korrekt kassering av denna produkt", när du kasserar enheten och alla använda tillbehör eller tillvalsdelar.

Dataöverföring

- Byt INTE ut batterierna eller dra ut nätadaptern medan avläsningarna överförs till din smarta enhet. Det kan orsaka funktionsfel hos blodtrycksmätaren och leda till att dataöverföringen misslyckas.

Hantering och användning av nätadapter (valfritt tillbehör)

- För in nätadaptern helt i uttaget.
- När du kopplar ur nätadaptern från vägguttaget ska du se till att dra i nätadaptern på ett säkert sätt. Dra INTE i nätadapterkabeln.
- Vid hantering av nätadapterkabeln:
Skada den INTE. / Ha INTE sönder den. / Gör INGA otillåtna ändringar av den. / Kläm den INTE. / Böj eller dra INTE hårt i den. / Vrid den inte. / Använd den INTE om den är hopvirad. / Placera den INTE under tunga föremål.
- Torka av eventuellt damm från nätadaptern.
- Koppla ur nätadaptern när den inte används.
- Koppla ur nätadaptern innan du rengör blodtrycksmätaren.

Hantering och användning av batterier

- Se till att batterierna sätts i med polerna vända åt rätt håll.
- Använd ENDAST fyra alkaliska AA-batterier eller manganbatterier till denna blodtrycksmätare. Använd INTE andra typer av batterier. Använd INTE nya och gamla batterier tillsammans. Använd INTE batterier av olika märken samtidigt.
- Ta ur batterierna om blodtrycksmätaren inte ska användas under en längre tid.
- Om du skulle få batterivätska i ögonen ska du omedelbart skölja med rikligt med rent vatten. Kontakta din läkare omedelbart.
- Om du råkar få batterivätska på huden ska du omedelbart tvätta huden med rikligt med rent, ljummet vatten. Kontakta din läkare om irritation, skador eller smärta kvarstår.
- Använd INTE batterier efter passerat utgångsdatum.
- Kontrollera regelbundet att batterierna är i gott skick.

2.5 Allmänna upplysningar

- Om du vill stoppa mätningen trycker du på [START/STOP]-knappen under mätningen.
- När du mäter på höger arm ska luftslangen löpa på sidan av armbågen. Var noga med att inte vila armen på luftslangen.



- Blodtrycket kan skilja sig åt mellan höger och vänster arm, och kan leda till olika mätvärden. Mät alltid på samma arm. Om värdena skiljer sig markant åt mellan armarna ska du fråga din läkare vilken arm du ska använda vid mätningen.
- Tänk på att OMRON inte ansvarar för eventuell förlust av data och/eller information i appen.
- "OMRON connect" är den enda app som vi rekommenderar att du använder med blodtrycksmätaren för att överföra data korrekt.
- När du använder tillvalet nätadapter ska du placera blodtrycksmätaren på en plats där det är enkelt att ansluta och dra ur nätadaptern.















Hantering och användning av batterier

- Kassering av använda batterier ska utföras i enlighet med lokala bestämmelser.
- De medföljande batterierna kan ha en kortare livslängd än nya batterier.
- Tidigare avläsningar raderas inte vid batteribyte.

3. Felmeddelanden och felsökning

Om något av nedanstående problem uppstår under mätning bör du kontrollera att det inte finns någon annan eldriven enhet inom 30 cm. Se tabellen nedan om problemet kvarstår.

Skärmvisning/problem	Möjlig orsak	Lösning
E1 visas eller armmanschetten blåses inte upp.	[START/STOP]-knappen trycktes in när armmanschetten inte satt på armen.	Tryck på [START/STOP]-knappen igen för att stänga av mätaren.
	Luftkontakten är inte helt inkopplad i blodtrycksmätaren.	Sätt i luftkontakten ordentligt.
	Armmanschetten är inte rätt applicerad.	Sätt på armmanschetten korrekt och gör sedan en ny mätning. Se avsnitt 8 i bruksanvisning 2.
	Luft läcker ut från manschetten.	Byt ut manschetten mot en ny. Se avsnitt 15 i bruksanvisning 2.
E2 visas eller en mätning kan inte slutföras efter att armmanschetten har blåsts upp.	Du rör dig eller pratar under en mätning och armmanschetten blåses inte upp tillräckligt.	Var stilla och prata inte under mätningen. Om "E2" visas upprepade gånger ska du blåsa upp manschetten manuellt tills det systoliska trycket är 30–40 mmHg över dina tidigare avläsningar. Se avsnitt 10 i bruksanvisning 2.
	Det systoliska trycket är över 210 mmHg och en mätning kan inte göras.	
E3 visas	Manschetten har blåsts upp över maximalt tillåtet tryck.	Rör inte vid manschetten och/eller böj luftslangen under mätning. Om du ska blåsa upp armmanschetten manuellt, se avsnitt 10 i bruksanvisning 2.
E4 visas	Om du rör dig eller pratar under en mätning kan de resulterande vibrationerna störa mätningen.	Var stilla och prata inte under mätningen.
E5 visas	Pulsfrekvensen känns inte av på rätt sätt.	Sätt på armmanschetten korrekt och gör sedan en ny mätning. Se avsnitt 8 i bruksanvisning 2. Var stilla och sitt på rätt sätt under mätningen.
Er visas	Ett funktionsfel har uppstått i blodtrycksmätaren.	Tryck på [START/STOP]-knappen igen. Om "Er" fortfarande visas ska du kontakta din OMRON-återförsäljare eller -distributör.
E rr visas	Blodtrycksmätaren kan inte ansluta till en smart enhet eller överföra data korrekt.	Följ anvisningarna i "OMRON connect"-appen. Om "Err" fortfarande visas efter att du har kontrollerat appen ska du kontakta din OMRON-återförsäljare eller -distributör.

Skärmvisning/problem	Möjlig orsak	Lösning
 /  visas	Pulsfrekvensen känns inte av på rätt sätt.	Sätt på armmanschetten korrekt och gör sedan en ny mätning. Se avsnitt 8 i bruksanvisning 2. Var stilla och sitt på rätt sätt under mätningen.
 /  visas		Om symbolen "  / 
 blinkar inte under en mätning		Om symbolen "  / 
 blinkar	Blodtrycksmätaren väntar på att parkopplas med den smarta enheten.	Se avsnitt 5 i bruksanvisning 2 för att parkoppla din blodtrycksmätare med din smarta enhet, eller tryck på [START/STOP]-knappen för att avbryta parkopplingen och stänga av enheten.
 blinkar	Det finns fler än 80 avläsningar i minnet att överföra. Datum och tid har inte ställts in.	Parkoppla och överför avläsningarna till "OMRON connect"-appen så att du kan spara dem i appens minne. Detta gör att felsymbolen försvinner.
 visas	100 avläsningar har lagrats i minnet och nya avläsningar kommer att ersätta de gamla avläsningarna.	
 blinkar	Batterierna börjar ta slut.	Byte av alla 4 batterier till nya rekommenderas. Se avsnitt 4 i bruksanvisning 2.
 visas eller blodtrycksmätaren stängs av utan förvarning under en mätning. och 	Batterierna är slut.	Byt omedelbart ut alla 4 batterierna mot nya. Se avsnitt 4 i bruksanvisning 2.
Ingenting visas på skärmen.	Batterierna är vända åt fel håll.	Kontrollera att batterierna ligger rätt. Se avsnitt 4 i bruksanvisning 2.
Avläsningarna verkar vara för höga eller för låga.	Blodtrycket varierar hela tiden. Många faktorer kan påverka blodtrycket, t.ex. stress, tid på dagen och/eller hur du placerar armmanschetten. Gå igenom avsnitt 2, 8 och 9 i bruksanvisning 2.	
Övriga kommunikationsproblem.	Följ anvisningarna på den smarta enheten, eller gå till "Hjälp"-avsnittet i "OMRON connect"-appen för mer information. Om problemet kvarstår kontaktar du din OMRON-återförsäljare eller -distributör.	
Övriga problem.	Tryck på [START/STOP]-knappen för att stänga av blodtrycksmätaren och tryck sedan på den igen för att göra en mätning. Om problemet kvarstår ska du ta ur alla batterier och vänta i 30 sekunder. Sätt sedan tillbaka batterierna. Om problemet kvarstår kontaktar du din OMRON-återförsäljare eller -distributör.	

4. Begränsad garanti

Tack för att du har valt en OMRON-produkt. Denna produkt är tillverkad av material med hög kvalitet och stor omsorg har tillämpats vid tillverkningen. Den är utformad för att fungera med hög komfort, förutsatt att den används på rätt sätt och underhålls enligt beskrivningen i bruksanvisningen.

OMRON ger fem års garanti på denna produkt från inköpsdatum. OMRON garanterar produktens konstruktion, utförande och material. Under garantiperioden kommer OMRON att reparera eller ersätta en defekt produkt eller defekta delar utan att ta betalt för arbete eller material.

Garantin täcker inte något av följande:

- A. Transportkostnader och transportrisker.
- B. Reparationskostnader och/eller defekter som orsakats av att reparation utförts av obehöriga personer.
- C. Periodiska kontroller och underhåll.
- D. Bristande funktion hos eller slitage av tillvalsdelar eller andra tillbehör utöver själva huvudenheten, såvida detta inte uttryckligen garanteras ovan.
- E. Kostnader som uppstår på grund av att en fordran inte accepteras (de debiteras för).
- F. Skador av alla slag inklusive personskadorna som orsakats genom olycka eller på grund av felaktig användning.
- G. Kalibreringsservice ingår inte i garantin.
- H. Tillvalsdelar har ett (1) års garanti från inköpsdatumet. Tillvalsdelar innefattar, bland annat, följande artiklar: manschett och manschettslang.

Om garantiservice krävs ber vi dig att kontakta återförsäljaren som du köpte produkten av, eller en auktoriserad OMRON-återförsäljare. Adressen finns i produktförpackningen/broschyren eller hos din specialiserade återförsäljare. Om du har problem med att hitta OMRON:s kundtjänst finns våra kontaktpuppgifter på vår webbplats (www.omron-healthcare.com).

Reparation eller ersättning under garantin ger inte rätt till förlängning eller föryntelse av garantiperioden.

Garantin beviljas endast om den kompletta produkten återsänds tillsammans med originalfakturan/kontantkvittot som kunden fått av återförsäljaren.

5. Underhåll

5.1 Underhåll

Skydda blodtrycksmätaren från skador genom att följa nedanstående anvisningar:

Ändringar eller modifieringar som inte har godkänts av tillverkaren gör garantin ogiltig.

Var försiktig

Ta INTE isär och försök inte reparera blodtrycksmätaren eller dess komponenter. Det kan leda till felaktig avläsning.

5.2 Förvaring

- Förvara blodtrycksmätaren och andra komponenter i förvaringsetuiet när de inte används.
- Förvara blodtrycksmätaren och övriga komponenter på en ren, säker plats.
 1. Ta bort manschetten från blodtrycksmätaren. Luftkontakten är utformad för att fästa vid blodtrycksmätaren på ett säkert sätt så att den inte kopplas loss från blodtrycksmätaren av misstag under användning.

När du tar bort armmanschetten från blodtrycksmätaren ska du dra ut luftkontakten rakt ut från luftingången genom att hålla i kontakten och inte i slang. Ett "klick"-ljud hörs när manschettkontakten avlägsnas från blodtrycksmätaren.

Var försiktig

Om du vill koppla ur luftkontakten drar du i luftkontakten av plast vid slangens bas, inte i själva slang.

2. Vik försiktigt ihop luftslangen i manschetten. Obs: Böj eller vik inte luftslangen överdrivet mycket.
 3. Placera blodtrycksmätaren och övriga komponenter i förvaringsetuiet.
- Lagg inte blodtrycksmätaren och övriga komponenter i förvaring:
 - om blodtrycksmätaren och övriga komponenter är våta.
 - på platser som utsätts för extrema temperaturer, luftfuktighet, direkt solljus, damm eller frätande ångor såsom från blekmedel.
 - på platser som utsätts för vibrationer eller stötar.

5.3 Rengöring av blodtrycksmätaren

- Använd inte slipande eller flyktiga rengöringsmedel.
- Använd en mjuk torr trasa eller en mjuk trasa fuktad med mildt (neutralt) rengöringsmedel för att rengöra blodtrycksmätaren och armmanschetten. Torka sedan av med en torr trasa.
- Undvik att tvätta eller sänka ned blodtrycksmätaren och armmanschetten eller övriga komponenter i vatten.
- Använd inte bensin, thinner eller liknande lösningsmedel för att rengöra blodtrycksmätaren, armmanschetten eller övriga komponenter.

5.4 Kalibrering och service

- Exaktheten för denna blodtrycksmätare har testats noggrant och är utformad för lång livslängd.
- Generellt rekommenderas att enheten ska inspekteras vartannat år för att säkra korrekt funktion och noggrannhet. Vänligen kontakta din auktoriserade OMRON-återförsäljare eller OMRON kundservice på adressen som finns på förpackningen eller i medföljande litteratur.

6. Specifikationer

Produktkategori	Elektroniska sfygmomanometrar
Produktbeskrivning	Automatisk blodtrycksmätare för överarmen
Modell (kod)	M7 Intelli IT AFib (HEM-7380T1-EBK)
Bildskärm	Digital LCD-bildskärm
Manschettens tryckmätarområde	0 till 299 mmHg
Blodtrycksmätområde	SYS: 60 till 260 mmHg DIA: 40 till 215 mmHg
Pulsmätområde	40 till 180 slag/min (bpm)
Exakthet	Tryck: ± 3 mmHg Puls: ± 5 % av avläsningen på skärmen
Upplåsning	Automatiskt med elektrisk pump
Tömning	Automatisk övertrycksventil
Mätmetod	Oscillometrisk metod
Överföringsmetod	Bluetooth ® Low Energy
Trådlös kommunikation	Frekvensområde: 2,4 GHz (2 400–2 483,5 MHz)/ modulering: GFSK Effektiv utstrålad effekt: < 20 dBm
Driftläge	Kontinuerlig drift
IP-klassificering	Mätare: IP21 Tillvalsnätadapter (tillval): IP21 (HHP-CM01) eller IP22 (HHP-BFH01)
Klassificering	DC6 V 4 W
Strömälla	4 AA-batterier 1,5 V eller nätadapter (tillval) (INSPÄNNING 100–240 V 50–60 Hz 0,12–0,065 A)

Batterilivslängd	Cirka 700 mätningar (med nya alkaliska batterier) Antalet gånger kan minska vid användning av TruRead-läget eftersom ett TruRead-läge består av tre vanliga mätningar.
Hållbarhetstid (livslängd)	Blodtrycksmätare: 5 år eller tiden som det tar att nå 30 000 användningstillfällen. / Manschett: 5 år eller tiden som det tar att nå 10 000 användningstillfällen. / Nätadapter (tillval): 5 år
Driftvillkor	+10 till +40 °C/15 till 90 % RH (icke-kondenserande)/800 till 1 060 hPa
Förvaring/ transportförhållanden	–20 till +60 °C/10–90 % RH (icke-kondenserande)
Vikt	Blodtrycksmätare: cirka 440 g (exklusive batterier) Armmanschett: cirka 163 g
Mått	Blodtrycksmätare: 191 mm (B) \times 85 mm (H) \times 117 mm (L)/Manschett: cirka 145 mm \times 532 mm (luftslang: 750 mm)
Manschettomkrets som gäller för mätaren	22 till 42 cm
Minne	Lagrar upp till 100 avläsningar per användare
Innehåll	Blodtrycksmätare, manschett (HEM-FL31), 4 AA-batterier, bruksanvisning 1 och 2, förvaringsetui, blodtrycksspax
Skydd mot elstöt	ME-apparat med intern drift (när endast batterier används) Klass II ME-apparat (nätadapter som tillval)
Personansluten del	Typ BF (armmanschett)

Obs!

- Dessa specifikationer kan ändras utan föregående meddelande.

- Blodtrycksmätaren har undersökts kliniskt i enlighet med kraven i SS-EN ISO 81060-2:2014 och överensstämmer med SS-EN ISO 81060-2:2014 och 81060-2:2019 + A1:2020 (undantaget gravida och patienter med preeklampsi). I den kliniska valideringsstudien användes K5 på 85 patienter för att fastställa diastoliskt blodtryck.
- Enheten har validerats för användning på gravida och patienter med havandeskapsförgiftning i enlighet med Modified European Society of Hypertension Protocol*.
- Denna enhet har validerats för användning på diabetiker (typ II)**.
- IP-klassificering är den skyddsgrad som kapslingen tillhandahåller enligt IEC 60529. Blodtrycksmätaren och nätadaptern (tillval) är skyddade mot fasta främmande föremål med en diameter på 12,5 mm eller mer, till exempel ett finger. Blodtrycksmätaren och nätadaptern (tillval) HHP-CM01 är skyddade mot lodrätt fallande vattendroppar, som kan orsaka problem vid normal funktion. Nätadaptern (tillval) HHP-BFH01 är skyddad mot snett fallande vattendroppar, som kan orsaka problem vid normal funktion.
- Klassificeringen av driftläget uppfyller IEC 60601-1.
- Kommunikationen med en smart enhet är parkopplad och krypterad i enlighet med specifikationerna för Bluetooth Low Energy. Parkopplingen kräver användaråtgärder.

* Topouchian J et al. Vascular Health and Risk Management 2018;14 189–197

** Chahine M.N. et al. Medical Devices: Evidence and Research 2018;11 11 –20

Om störningar i trådlös kommunikation

Produktens Bluetooth-funktion används för att ansluta till särskilda appar på mobila enheter så att datum/tid kan synkroniseras från den mobila enheten till produkten, och så att mätdata kan synkroniseras från produkten till den mobila enheten. Vidare hantering av data på den mobila enheten är upp till den enskilda användaren. Denna produkt använder frekvensen 2,4 GHz på ett olicensierat ISM-band där tredje parter kan fånga upp radiovägorna, avsiktliga eller ooppsåttligt, i okänt syfte. Om denna produkt används i närheten av andra trådlösa enheter, t.ex. mikrovågsugnar eller trådlöst LAN, som använder samma frekvensband som denna produkt, finns det risk för att störningar kan uppstå. Om störningar uppstår ska du stoppa driften av de andra enheterna eller flytta den här produkten bort från andra trådlösa enheter innan den används.

7. Korrekt kassering av denna produkt (Avfall från elektriska och elektroniska produkter, WEEE)

Denna markering som visas på produkten eller dess litteratur, indikerar att den inte ska avyttras med annat hushållsavfall i slutet av dess livslängd.

För att förhindra möjlig skada på miljön eller hälsan från icke kontrollerad avyttring, vänligen separera produkten från annat typ av avfall och återvinn den ansvarsfullt för att bidra till hållbar återanvändning av materiella resurser.

Privata användare skall antingen kontakta återförsäljaren där produkten har inhandlats, eller det kommunala renhållningsbolaget, för att få information om var och hur de kan lämna in produkten för miljösäker återvinning. Kommersiella användare skall kontakta sin leverantör och kontrollera villkoren i inköpsavtalet. Denna produkt får inte blandas med annat kommersiellt avfall för deponering.



8. Viktig information om elektromagnetisk kompatibilitet (EMC)

HEM-7380T1-EBK uppfyller EN 60601-1-2-standarden för elektromagnetisk kompatibilitet (EMC).

Ytterligare dokumentation i enlighet med denna EMC-standard finns på <https://healthcare.omron.com/electro-magnetic-compatibility>.

EMC-informationen för HEM-7380T1-EBK finns på webbplatsen.

9. Riktlinjer och tillverkarens deklARATION

- OMRON HEALTHCARE Co., Ltd. försäkras härmed att radioutrustningstypen HEM-7380T1-EBK överensstämmer med direktiv 2014/53/EU.
- Den fullständiga texten i EU-försäkran om överensstämmelse finns på följande webbadress: www.omron-healthcare.com
- Den här OMRON-produkten tillverkas i enlighet med det stränga kvalitetssystem som tillämpas av OMRON HEALTHCARE Co., Ltd. i Japan. Huvudkomponenten i OMRONS blodtrycksmätare, trycksensorn, tillverkas i Japan. AFib-algoritmen har utveckats med hjälp av flera databaser som publicerats av PhysioNet och som är tillgängliga under ODC Attribution License. Besök produktsidan på www.omron-healthcare.com för mer information
- Rapportera alla allvarliga incidenter som har uppstått i samband med denna enhet till tillverkaren och den behöriga tillsynsmyndigheten i den medlemstat där du är bosatt.

10. Så här beräknar du veckomedelvärdet

Beräkning av veckomedelvärde för morgon

Detta är medelvärdet för mätningar som gjorts under morgnarna (04:00–09:59) mellan söndag och lördag. De 2 eller 3 avläsningar som görs inom den första 10-minutersperioden på morgonen mellan 04:00 och 09:59 används för att beräkna morgonmedelvärdet för varje dag.

Beräkning av veckomedelvärde för kväll

Detta är medelvärdet för mätningar som gjorts under kvällarna (19:00–01:59) mellan söndag och lördag. De 2 eller 3 avläsningar som görs inom den sista 10-minutersperioden på kvällen mellan 19:00 och 01:59 används för att beräkna kvällsmedelvärdet för varje dag.

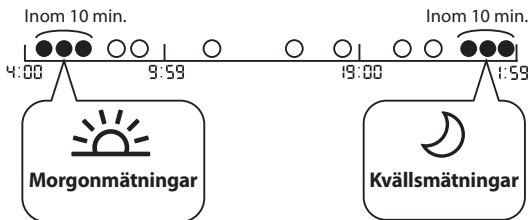

11. Ytterligare information

Vad är blodtryck?

Blodtryck är ett mått på kraften i blodflödet mot artärväggarna. Arteriellt blodtryck ändras konstant under hjärtcyklens gång. Det högsta trycket i cykeln kallas systoliskt blodtryck; det lägsta kallas diastoliskt blodtryck. Båda trycken, det systoliska och det diastoliska, är nödvändiga för att en läkare ska kunna bedöma statusen för en patients blodtryck.

Vad är arytm?

Arytmi är ett tillstånd där hjärtrytmen är onormal på grund av defekter i det bioelektriska systemet som driver hjärtslagen. Typiska symtom är överhoppade hjärtslag, för tidig sammandragning, en onormalt snabb (takykardi) eller långsam (bradykardi) puls.

Vad är AFib?

Förmaksflimmer (AFib) avser den vanligaste typen av non-sinus takyarytmi. Detta symtom kan skapa blodproppar. Detta kan leda till allvarliga hälsoproblem inklusive stroke, övergående ischemiska attacker (TIA) och Lungemboli, beroende på vilken hjärtkammare som blodproppen finns i.

Detektering av möjligt AFib



OMRON:s varumärkesskyddade teknik varnar dig när möjligt AFib detekteras, redan efter en enda mätning.

Blodtrycksmätaren meddelar dig om möjligt AFib om den känner av en oregelbundenhet från puls till puls-intervaller under en mätning. Screeningfunktionen för möjligt AFib utvärderar ENDAST risken för AFib efter en mätning. Den övervakar INTE ditt hjärta kontinuerligt och kan därför inte varna dig om AFib inträffar vid något annat tillfälle. Denna blodtrycksmätare kan inte detektera alla former av AFib. Om hjärtrytmens oregelbundenhet är för liten kanske den inte detekteras. Om det till exempel finns avvikelser i retledningssystemet mellan förmak och kammare, kan hjärtrytmen befinna sig i sinusrytm. I ett sådan fall kan möjligt AFib inte detekteras av denna blodtrycksmätare.

Tillståndet där symbolen   AFib visas kan påverka dina blodtrycksmätningar och göra det svårt att få en korrekt avläsning. Om detta inträffar rekommenderar vi att du rådgör med din läkare.

Vad är skillnaden mellan screeningfunktionen för möjligt AFib och EKG?

Screeningfunktionen för möjligt AFib använder pulsvågsdetektering för att detektera risken för AFib. Ett EKG mäter hjärtats elektriska aktivitet och kan användas av en läkare för att diagnostisera AFib.

Om symbolen "📊/📊 AFib" inte visas, betyder det att det inte finns någon risk för AFib?

Även om symbolen "📊/📊 AFib" inte visas finns det fortfarande en risk för AFib. Om mätningen utförs vid en tidpunkt då AFib inte förekommer kanske möjligt AFib inte kan detekteras. Denna blodtrycksmätare kan inte detektera alla former av AFib.

⚠️ Varning

- Screeningfunktionen för möjligt AFib utvärderar ENDAST risken för AFib. Den detekterar INTE andra potentiellt livshotande arytmier eller sjukdomar, som sannolikheten för andra hjärtrytmier eller hjärtattacker.

Bör jag rådgöra med min läkare om symbolen "📊/📊 AFib" visas?

Vi rekommenderar att du rådgör med din läkare om symbolen "📊/📊 AFib" visas. Symbolen kan dock visas av andra skäl, t.ex. andra hjärtrytmier.

Vad ska jag göra om symbolen "📊/📊 AFib" visas ibland?

AFib ger inte alltid symtom. Vi rekommenderar att du rådgör med och följer anvisningarna från din läkare.

Jag har fått diagnosen AFib av läkaren men symbolen "📊/📊 AFib" visas inte.

AFib kanske inte föreligger vid tidpunkten för specifika blodtrycksmätningar. Vi rekommenderar att du regelbundet rådgör med din läkare.

Är blodtrycksavläsningen tillförlitlig när symbolen

"📊/📊 AFib" eller symbolen för oregelbundna hjärtslag "📊/📊" visas?

AFib eller oregelbundna hjärtslag kan påverka dina blodtrycksmätningar och göra det svårt att få en korrekt avläsning. Upprepade mätningar kan krävas för att övervinna variationer.* Blodtrycksmätaren visar ett felmeddelande (E5) om påverkan av oregelbundna hjärtslag är kraftig för att ge ett mätresultat. Om detta inträffar upprepade gånger rekommenderar vi att du rådgör med din läkare.

* O'Brien E, et al.; J Hypertens. 2003; 21: 821-848.

M7 Intelli IT AFib (HEM-7380T1-EBK)

OMRON

Automatic Upper Arm Blood Pressure Monitor

Αυτόματο πιεσόμετρο άνω βραχίονα

Medidor de tensão arterial automático de braço

Automatisk blodtryksapparat til overarmen

Automaattinen olkavarren verenpainemittari

Automatisk blodtrycksmätare för överarmen

Автоматичний прилад для вимірювання артеріального тиску на плечі



Instruction Manual 2: Operational Instructions

EL Εγχειρίδιο οδηγιών 2: Οδηγίες λειτουργίας

PT Manual de instruções 2: instruções de funcionamento

DA Brugervejledning 2: Betjeningsvejledning

FI Käyttöohje 2: Käyttöohjeet

SV Bruksanvisning 2: Driftsinstruktioner

UK Посібник з експлуатації 2: інструкції з використання

All for Healthcare

Read Instruction Manual 1 and 2 before use.

Διαβάστε το Εγχειρίδιο οδηγιών 1 και 2 πριν από τη χρήση.

Antes de utilizar, leia os Manuais de instruções 1 e 2.

Læs brugervejledning 1 og 2 før brug.

Lue käyttöohjeet 1 ja 2 ennen käyttöä.

Läs bruksanvisning 1 och 2 före användning.

Прочитайте посібник з експлуатації 1 і 2 перед використанням.

1	Package Contents 3	4	Inserting Batteries 6	7	Setting the TruRead Mode Interval 9
	Περιεχόμενα συσκευασίας Conteúdo da embalagem Pakkens indhold Pakkauksen sisältö Förpackningens innehåll Комплект постачання		Τοποθέτηση μπαταριών Inserção de pilhas Isætning af batterier Paristojen asentaminen Sätta i batterierna Установлення елементів живлення		Ρύθμιση του διαστήματος της λειτουργίας TruRead Definição do intervalo do modo TruRead Indstilling af interval for TruRead-funktionen TruRead-tilan välin asettaminen Ställa in TruRead-lägesintervall Установлення інтервалу для режиму TruRead
2	Preparing for a Measurement 4	5	Pairing 7	8	Applying the Arm Cuff 11
	Προετοιμασία για μέτρηση Preparação de uma medição Forberedelse af en måling Valmistautuminen mittaukseen Förbereda en mätning Підготовка до вимірювання тиску		Σύζευξη Emparelhamento Parring Laiteparin muodostus Parkoppling З'єднання		Εφαρμογή της περιχειρίδας Colocação da braçadeira Påsætning af armmanschetten Mansetin asetus Applicera manschetten Закріплення манжети на плече
3	Downloading the App 5	6	Setting the Date and Time Manually 8	9	Sitting Correctly 13
	Λήψη της εφαρμογής Transferência da aplicação Download af appen Sovelluksen lataaminen Hämta appen Завантаження додатка		Χειροκίνητη ρύθμιση της ημερομηνίας και της ώρας Acerto manual da data e hora Manuel indstilling af dato og klokkeslæt Päivämäärän ja kellonajan asetus manuaalisesti Ställa in datum och tid manuellt Ручне встановлення дати та часу		Σωστή στάση του σώματος Como sentar-se corretamente Sæt dig korrekt Istuminen oikein Rätt sittställning Сидіння в правильному положенні

10 Taking a Measurement..... 15

Λήψη μέτρησης
Realização de uma medição
Foretag en mälling
Mittauksen ottaminen
Göra en mätning
Виконання вимірювання

11 Checking Readings21

Έλεγχος των μετρήσεων
Verificação de leituras
Kontrol af målinger
Lukemien tarkastelu
Kontrollera avläsningar
Перевірка показань

12 Using Memory Functions.....27

Χρήση των λειτουργιών μνήμης
Utilização das funções de memória
Brug af hukommelsesfunktioner
Muistitoimintojen käyttö
Använda minnesfunktioner
Використання функцій пам'яті

13 Disabling/Enabling Bluetooth35

Απενεργοποίηση/ενεργοποίηση του Bluetooth
Desativação/ativação do Bluetooth
Deaktivering/aktivering af Bluetooth
Bluetooth-ominaisuuden poistaminen käytöstä / ottaminen käyttöön
Aktivera/avaktivera Bluetooth
Вимикання/вмикання функції Bluetooth

14 Restoring to the Default Settings36

Επαναφορά των προεπιλεγμένων ρυθμίσεων
Restauração das predefinições
Gendannelse af standardindstillingerne
Oletusasetusten palauttaminen
Återställa till förvalda inställningar
Повернення до налаштувань за замовчуванням

15 Optional Medical Accessories37

Προαιρετικά ιατρικά εξαρτήματα
Acessórios médicos opcionais
Valgfrit medicinsk tilbehør
Valinnaiset lääkkinnälliset lisävarusteet
Valfria medicinska tillbehör
Додаткове медичне приладдя

1 Package Contents

EL Περιεχόμενα συσκευασίας

PT Conteúdo da embalagem

DA Pakkens indhold

FI Pakkauksen sisältö

SV Förpackningens innehåll

UK Комплект поставки

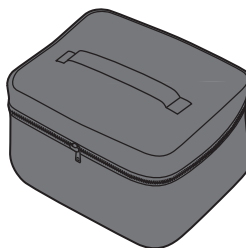
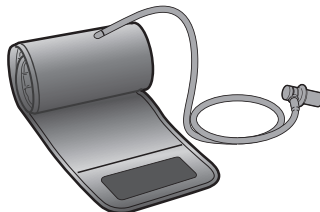
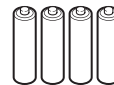
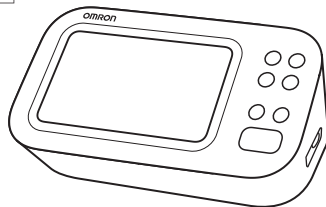

(M7 Intelli IT AFib)



2

Preparing for a Measurement

EL Προετοιμασία για μέτρηση

PT Preparação de uma medição

DA Forberedelse af en måling

FI Valmistautuminen mittaukseen

SV Förbereda en mätning

UK Підготовка до вимірювання тиску

30 minutes before

30 λεπτά πριν

30 minutos antes

30 minutter før

30 minuuttia ennen

30 minuter innan

За 30 хвилин



5 minutes before: Relax and rest.

5 λεπτά πριν: Χαλαρώστε και ξεκουραστείτε.

5 minutos antes: descontraír e repousar.

5 minutter før: Slap af og hvil.

5 minuuttia ennen: rentoudu ja lepää.

5 minuter innan: slappna av och vila.

За 5 хвилин: розслабтеся та відпочиньте

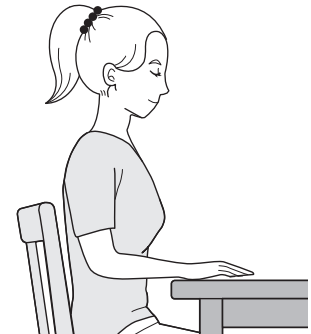

3

Downloading the App

EL Λήψη της εφαρμογής

PT Transferência da aplicação

DA Download af appen

FI Sovelluksen lataaminen

SV Hämta appen

UK Завантаження додатка

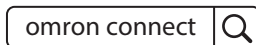

4 Inserting Batteries

EL Τοποθέτηση μπαταριών

PT Inserção de pilhas

DA Isætning af batterier

FI Paristojen asentaminen

SV Sätta i batterierna

UK Установлення елементів живлення

1

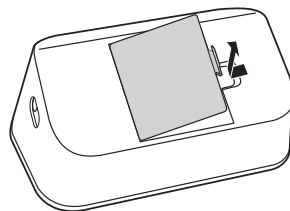

2

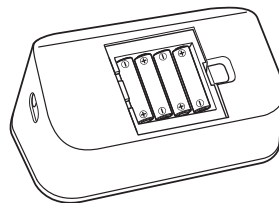

AA, 1.5V × 4

3



Your monitor automatically turns off after 3 minutes.

Το μεσόμετρο σας απενεργοποιείται αυτόματα έπειτα από 3 λεπτά.

O medidor desliga-se automaticamente após 3 minutos.

Apparatet slukkes automatisk efter 3 minutter.

Mittarin virta katkeaa automaattisesti kolmen minuutin kuluttua.

Blodtrycksmätaren stängs av automatiskt efter tre minuter.

Прилад автоматично вимикається через 3 хвилини.

5 Pairing

EL Σύζευξη

PT Emparelhamento

DA Parring

FI Laiteparin muodostus

SV Parkoppling

UK З'єднання

1

Bluetooth



The date and time will automatically be set when your monitor is paired with the app.

Η ημερομηνία και η ώρα θα ρυθμιστούν αυτόματα όταν γίνει σύζευξη του πιεσόμετρου με την εφαρμογή.

A data e hora serão automaticamente acertadas se o medidor for emparelhado com a aplicação.

Dato og klokkeslæt indstilles automatisk, når apparatet parres vha. appen.

Päivämäärä ja kellonaika asetetaan automaattisesti, kun mittarista ja sovelluksesta on muodostettu laitepari.

När du parkopplar blodtrycksmätaren med appen ställs datum och tid in automatiskt.

Дату та час буде встановлено автоматично під час синхронізації приладу з додатком.

2



3 Follow the instructions.

Ακολουθήστε τις οδηγίες.

Siga as instruções.

Følg vejledningen.

Toimi ohjeiden mukaisesti.

Följ anvisningarna.

Дотримуйтеся інструкцій.

6

Setting the Date and Time Manually

EL

Χειροκίνητη ρύθμιση της ημερομηνίας και της ώρας

PT

Acerto manual da data e hora

DA

Manuel indstilling af dato og klokkeslæt

FI

Päivämäärän ja kellonajan asetus manuaalisesti

SV

Ställa in datum och tid manuellt

UK

Ручне встановлення дати та часу

Only for non-smart device users. Skip this step if you paired with your smart device.

Μόνο για χρήστες χωρίς έξυπνη συσκευή. Παραλείψτε αυτό το βήμα αν έχει γίνει σύζευξη με την έξυπνη συσκευή σας.

Apenas para utilizadores de dispositivos Sem Conectividade. Ignore este passo se tiver feito o emparelhamento com o seu dispositivo inteligente.

Kun til brugere uden smartenhed. Spring dette trin over, hvis du har oprettet parring med din smartenhed.

Vain muille kuin älylaitteiden käyttäjille. Ohita tämä vaihe, jos olet muodostanut laiteparin älylaitteesi kanssa.

Endast för användare som inte är smarta enheter. Hoppa över det här steget om du har parat med din smarta enhet.

Тільки для користувачів без інтелектуальних пристроїв. Пропустіть цей крок, якщо прилад синхронізовано з інтелектуальним пристроєм.

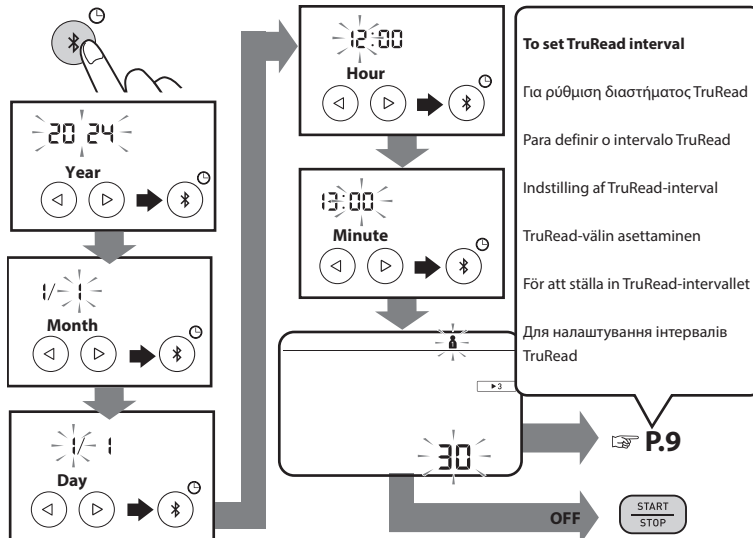

7

Setting the TruRead Mode Interval

EL

Ρύθμιση του διαστήματος της λειτουργίας TruRead

PT

Definição do intervalo do modo TruRead

DA

Indstilling af interval for TruRead-funktionen

FI

TruRead-tilan välin asettaminen

SV

Ställa in TruRead-lägesintervall

UK

Установлення інтервалу для режиму TruRead

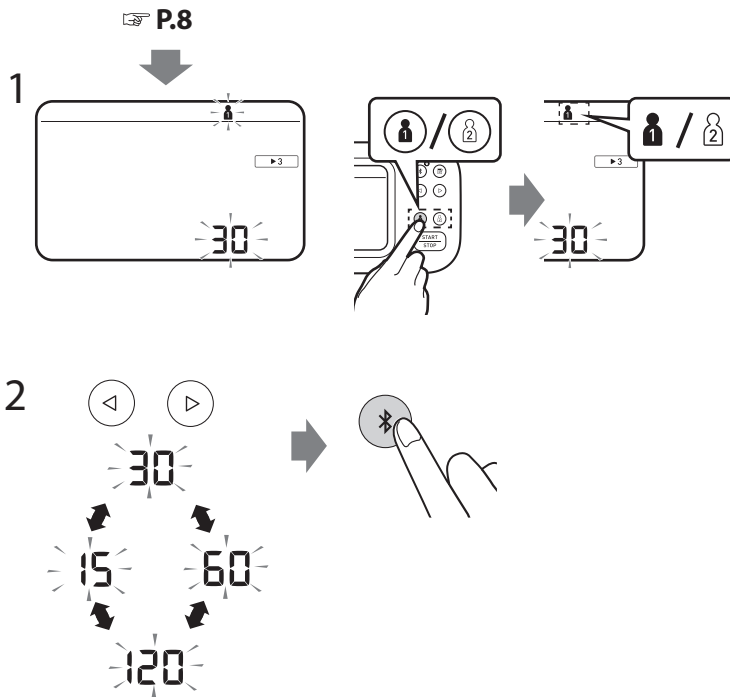

In the TruRead mode, your monitor automatically takes 3 consecutive readings at selected intervals and displays the average. The interval is set to 30 seconds by default. Refer to "Taking a measurement in TruRead mode" on page 17.

Στη λειτουργία TruRead, το πιεσόμετρο λαμβάνει αυτόματα 3 συνεχόμενες μετρήσεις σε επιλεγμένα διαστήματα και εμφανίζει τον μέσο όρο. Το διάστημα είναι ρυθμισμένο από προεπιλογή στα 30 δευτερόλεπτα.

Ανατρέξτε στην ενότητα «Λήψη μέτρησης σε λειτουργία TruRead» στη σελίδα 17.

No modo TruRead, o medidor faz automaticamente 3 leituras consecutivas em intervalos selecionados e apresenta a média. O intervalo está definido para 30 segundos por predefinição. Consulte "Realização de uma medição no modo TruRead" na página 17.

I TruRead-funktion tager dit apparat automatisk 3 på hinanden følgende målinger med valgte intervaller og viser gennemsnittet. Intervallet er som standard indstillet til 30 sekunder. Se "Sådan foretages en måling i TruRead-funktion" på side 17.

TruRead-tilassa mittari tekee automaattisesti kolme peräkkäistä mittausta valituin välein ja näyttää niiden keskiarvon. Väli on oletusarvoisesti 30 sekuntia.

Katso Mittaus TruRead-tilassa sivulla 17.

I TruRead-läget gör blodtrycksmätaren automatiskt tre avläsningar i följd med valda intervaller och visar genomsnittet. Intervallet är inställt på 30 sekunder som standard.

Se "Göra en mätning i TruRead-läge" på sidan 17.

У режимі TruRead прилад автоматично виконає 3 послідовні вимірювання з вибраними інтервалами та відобразить усереднене значення. За замовчуванням вибрані інтервали в 30 секунд.

Див. «Вимірювання в режимі TruRead» на стор. 17.

8

Applying the Arm Cuff

EL	Εφαρμογή της περιχειρίδας
PT	Colocação da braçadeira
DA	På sætning af armmanchetten
FI	Mansetin asetus
SV	Applicera manschetten
UK	Закріплення манжети на плече

1

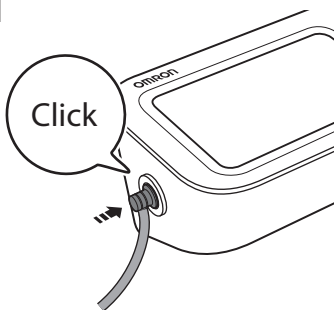

2

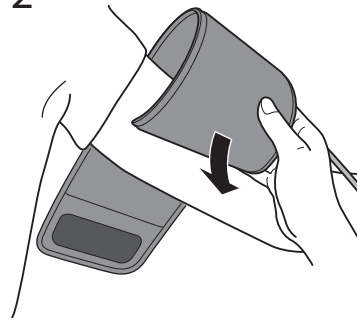

3

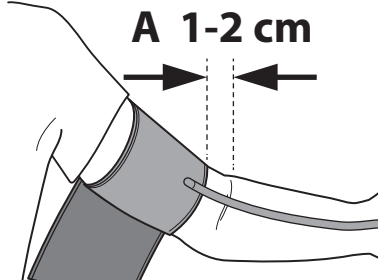

4

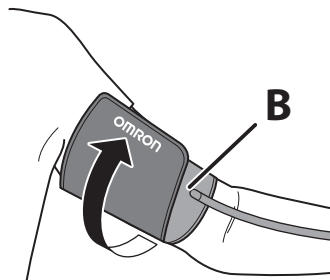

A. Tube side of the cuff should be 1 - 2 cm above the inside elbow.

B. Make sure that the air tube is on the inside of your arm and wrap the cuff securely so it can no longer slip round.

- A. Η πλευρά της περιχειρίδας με τον σωλήνα πρέπει να βρίσκεται 1–2 cm πάνω από την εσωτερική πλευρά του αγκώνα.
- B. Βεβαιωθείτε ότι ο σωλήνας αέρα βρίσκεται στην εσωτερική πλευρά του βραχιονά σας και τυλίξετε την περιχειρίδα γερά ώστε να μην μπορεί να περιστραφεί.
- A. O lado do tubo da braçadeira deve estar 1 - 2 cm acima da parte interior do cotovelo.
- B. Certifique-se de que o tubo de ar está na parte interior do braço e enrole a braçadeira firmemente para que não deslize.
- A. Slangesiden af manchetten skal sidde 1 til 2 cm over indersiden af albuen.
- B. Kontrollér, at luftslangen sidder på indersiden af armen, og vikl manchetten fast om armen, så den ikke kan drejes rundt.

- A. Mansetin letkupuolen tulee olla 1–2 cm kyynärtaipeen sisäpuolen yläpuolella.
- B. Varmista, että ilmaletku on olkavarren sisäpuolella, ja kääri mansetti riittävän tiukasti, jotta se ei voi ryöriä olkavarren ympärillä.

- A. Slangsidan av manschetten ska vara 1–2 cm ovanför insidan av armbågen.
- B. Se till att luftslangen sitter på insidan av armen och linda manschetten ordentligt så att den inte längre kan glida runt.

- A. Край манжети з трубою слід розташувати на 1–2 см вище ліктьового згину.
- B. Переконайтеся, що повітряна трубка перебуває на внутрішній поверхні руки, і надійно обгорніть манжету так, щоб вона не проверталася.

If taking measurements on the right arm, refer to:

Αν λαμβάνετε μετρήσεις από τον δεξί βραχίονα, ανατρέξτε στο εξής:

Se fizer as medições no braço direito, consulte:

Ved målinger på højre arm, se:

Jos teet mittaukset oikeasta olkavarresta, lue

Om du mäter på höger arm, se:

Якщо вимірювання проводиться на правій руці, див.

9

Sitting Correctly

- EL** Σωστή στάση του σώματος
PT Como sentar-se corretamente
DA Sæt dig korrekt
FI Istuminen oikein
SV Rätt sittställning
UK Сидіння в правильному положенні

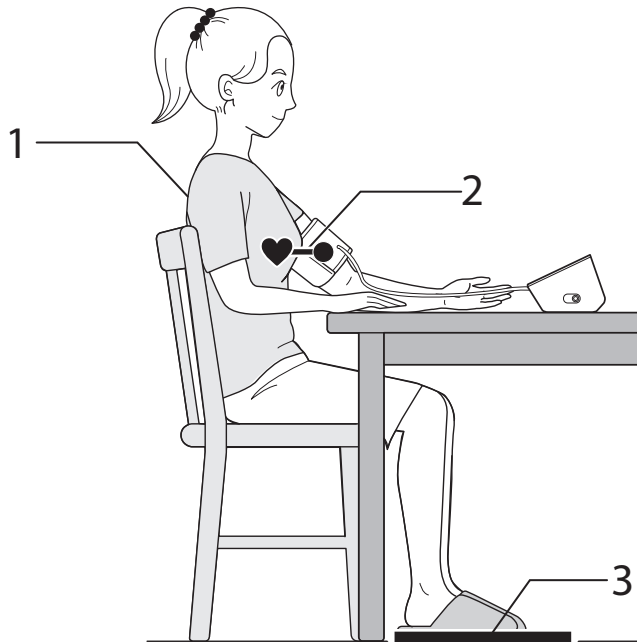

Relax and sit comfortably. Remain still and do not talk.

1. Keep your back and arm supported.

2. Keep the arm cuff at the same level as your heart.

3. Keep your feet flat and your legs uncrossed.

Χαλαρώστε και καθίστε άνετα. Μείνετε ακίνητοι και μην μιλάτε.

1. Φροντίστε η πλάτη και ο βραχιόνάς σας να στηρίζονται.
2. Διατηρείτε την περιχειρίδα στο ίδιο επίπεδο με την καρδιά σας.
3. Πατάτε τα πόδια σας στο πάτωμα και μη σταυρώνετε τα πόδια σας.

Descontraia e sente-se confortavelmente. Mantenha-se imóvel e não fale.

1. Apoie as costas e o braço.
2. Mantenha a braçadeira ao mesmo nível do coração.
3. Mantenha os pés bem assentes no chão e as pernas descruzadas.

Slap af, og sid behageligt. Sid stille og tal ikke.

1. Hold ryggen og armen støttet.
2. Hold armmanchetten i niveau med dit hjerte.
3. Sæt fødderne fladt på gulvet uden at krydse benene.

Rentoudu ja istu mukavasti. Älä liiku äläkä puhu.

1. Pidä selkä ja käsivarsi tuettuna.
2. Pidä mansetti sydämen tasolla.
3. Pidä jalkaterät tasaisesti maassa äläkä risti jalkoja.

Koppla av och sitt bekvämt. Var stilla och prata inte.

1. Sitt bekvämt med stöd för ryggen och armen.
2. Armmanschetten ska vara på samma nivå som hjärtat.
3. Håll fötterna platt mot golvet och korså inte benen.

Розслабтеся та сядьте зручніше. Не рухайтеся і не розмовляйте.

1. Сядьте так, щоб спина та рука на щось спиралися.
2. Манжета на плече має бути на рівні серця.
3. Поставте стопи рівно та не перехрещуйте ноги.

10 Taking a Measurement

- EL Λήψη μέτρησης
- PT Realização de uma medição
- DA Foretag en måling
- FI Mittauksen ottaminen
- SV Göra en mätning
- UK Виконання вимірювання

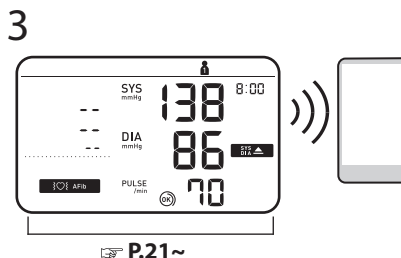
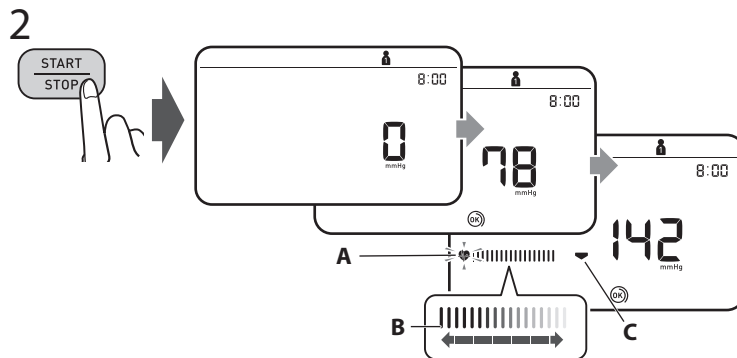
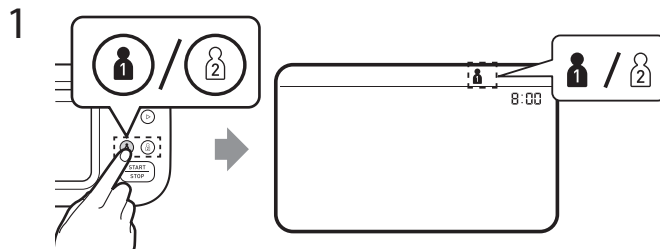
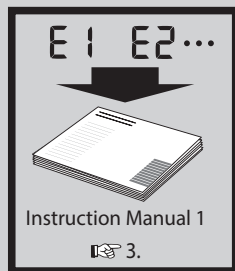

1. Select your user ID from buttons "1" or "2".
2. Press the [START/STOP] button.
 - A: Flashes at every heartbeat.
 - B: Moves along with the pulse strength while the cuff is deflating.
 - C: Appears while the cuff is deflating.
3. The reading is saved automatically. Open the app to transfer the reading.

1. Επιλέξτε την ταυτότητα χρήστη σας από τα κουμπιά «1» ή «2».
2. Πατήστε το κουμπί [START/STOP].
A: Αναβοσβήνει με κάθε καρδιακό παλμό.
B: Κινείται μαζί με την ισχύ του σφυγμού ενώ η περιχειρίδα ξεφουσκώνει.
C: Εμφανίζεται ενώ ξεφουσκώνει η περιχειρίδα.
3. Η μέτρηση αποθηκεύεται αυτόματα.
Ανοίξτε την εφαρμογή για να μεταφέρετε τη μέτρηση.

1. Seleccione a sua ID de utilizador com os botões "1" ou "2".
2. Prima o botão [START/STOP].
A: Fica intermitente a cada batimento cardíaco.
B: Move-se juntamente com a intensidade da pulsação enquanto a braçadeira estiver a esvaziar.
C: Aparece quando a braçadeira estiver a esvaziar.
3. A leitura é guardada automaticamente.
Abra a aplicação para transferir a leitura.

1. Vælg din bruger-ID med knap "1" eller "2".
2. Tryk på knappen [START/STOP].
A: Blinker ved hvert hjerteslag.
B: Bevæger sig sammen med pulsstyrken, mens manchetten tømmes for luft.
C: Vises mens manchetten tømmes for luft.
3. Målingen gemmes automatisk. Åbn appen for at overføre målingen.

1. Valitse käyttäjätunnukseesi painikkeilla 1 tai 2.
2. Paina [START/STOP]-painiketta.
A: Vilkkuu jokaisella sydämenlyönnillä.
B: Liikkuu pulssin voimakkuuden mukana mansetin tyhjentyessä.
C: Tulee näkyviin mansetin tyhjentyessä.
3. Lukema tallennetaan automaattisesti.
Avaa sovellus lukeman siirtämistä varten.

1. Välj ditt användar-ID från knapparna "1" eller "2".
2. Tryck på [START/STOP]-knappen.
A: blinkar vid varje hjärtslag.
B: rör sig tillsammans med pulsstyrkan medan manschetten töms.
C: visas när manschetten töms.
3. Avläsningen sparas automatiskt. Öppna appen för att överföra avläsningen.

1. Виберіть ваш ідентифікатор користувача за допомогою кнопки 1 чи 2.
2. Натисніть кнопку [START/STOP] (старт/стоп).
A: Блімає з кожним ударом серця.
B: Рухається разом із силою пульсу під час здування манжети.
C: З'являється під час здування манжети.
3. Показання зберігаються автоматично.
Відкрийте додаток, щоб перенести показання.

▶ 3

Taking a measurement in TruRead mode

EL Λήψη μέτρησης σε λειτουργία TruRead

PT Realização de uma medição no modo TruRead

DA Sådan foretages en måling i TruRead-funktion

FI Mittaus TruRead-tilassa

SV Göra en mätning i TruRead-läge

UK Вимірювання в режимі TruRead

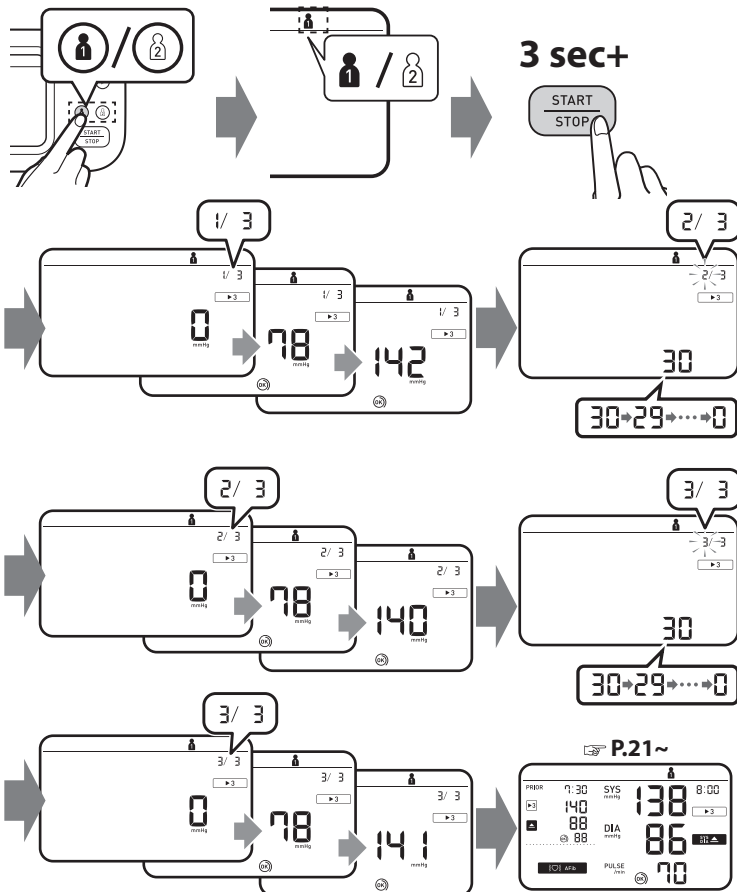

In the TruRead mode, your monitor automatically takes 3 consecutive readings at selected intervals and displays the average. The interval is set to 30 seconds by default. Refer to "Setting the TruRead Mode Interval" on page 9.

Στη λειτουργία TruRead, το πιεσόμετρο λαμβάνει αυτόματα 3 συνεχόμενες μετρήσεις σε επιλεγμένα διαστήματα και εμφανίζει τον μέσο όρο. Το διάστημα είναι ρυθμισμένο από προεπιλογή στα 30 δευτερόλεπτα.

Ανατρέξτε στην ενότητα «Ρύθμιση του διαστήματος της λειτουργίας TruRead» στη σελίδα 9.

No modo TruRead, o medidor faz automaticamente 3 leituras consecutivas em intervalos selecionados e apresenta a média. O intervalo está definido para 30 segundos por predefinição. Consulte "Definição do intervalo do modo TruRead" na página 9.

I TruRead-funktion tager dit apparat automatisk 3 på hinanden følgende målinger med valgte intervaller og viser gennemsnittet. Intervallet er som standard indstillet til 30 sekunder. Se "Indstilling af interval for TruRead-funktionen" på side 9.

TruRead-tilassa mittari tekee automaattisesti kolme peräkkäistä mittausta valituin välein ja näyttää niiden keskiarvon. Väli on oletusarvoisesti 30 sekuntia. Katso TruRead-tilan välin asettaminen sivulla 9.

I TruRead-läget gör blodtrycksmätaren automatiskt tre avläsningar i följd med valda intervaller och visar genomsnittet. Intervallet är inställt på 30 sekunder som standard. Se "Ställa in TruRead-lägesintervall" på sidan 9.

У режимі TruRead прилад автоматично виконає 3 послідовні вимірювання з вибраними інтервалами та відобразить усереднене значення. За замовчуванням вибрані інтервали в 30 секунд. Див. «Установлення інтервалу для режиму TruRead» на стор. 9.



Taking a measurement in guest mode

EL

Λήψη μέτρησης σε λειτουργία άλλου χρήστη

PT

Realização de uma medição no modo de convidado

DA

Sådan foretages en måling i gæstefunktion

FI

Mittauksen ottaminen vierastilassa

SV

Göra en mätning i gästläge

UK

Вимірювання в гостьовому режимі

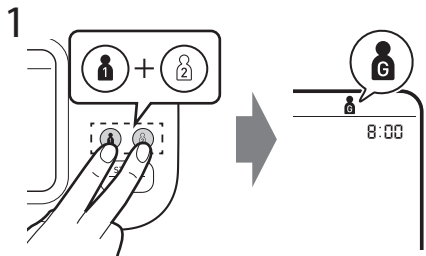

2

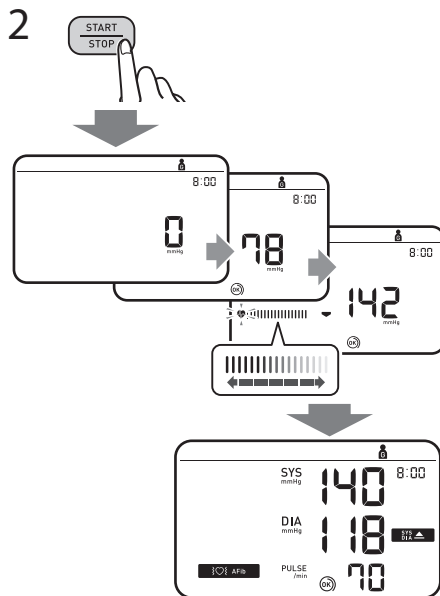

Takes a single measurement for another user. No readings are stored in the memory and TruRead mode is unavailable.

Λαμβάνει μια μέτρηση για έναν διαφορετικό χρήστη. Δεν αποθηκεύονται μετρήσεις στη μνήμη και η λειτουργία TruRead δεν είναι διαθέσιμη.

Efetua uma medição única para outro utilizador. As leituras não são guardadas na memória e o modo TruRead não está disponível.

Tager en enkelt måling for en anden bruger. Ingen målinger gemmes i hukommelsen, og TruRead-funktion er ikke tilgængelig.

Tekee yksittäisen mittauksen toiselle käyttäjälle. Muistiin ei tallenneta lukemia, eikä TruRead-tila ole käytettävissä.

Gör en enda mätning för en annan användare. Inga avläsningar sparas i minnet och TruRead-läget är inte tillgängligt.

Здійснює одне вимірювання для іншого користувача. Показання не зберігаються в пам'яті, а режим TruRead недоступний.

**If your systolic pressure is more than 210 mmHg:
After the arm cuff starts to inflate, press and hold the [START/STOP] button until the monitor inflates 30 to 40 mmHg higher than your expected systolic pressure. Do not inflate above 299 mmHg.**

Αν η συστολική σας πίεση είναι πάνω από 210 mmHg:
Όταν η περιχειρίδα αρχίσει να διογκώνεται, πατήστε και κρατήστε πατημένο το κουμπί [START/STOP] έως ότου το πιεσόμετρο διογκώσει την περιχειρίδα 30 έως 40 mmHg υψηλότερα από την αναμενόμενη συστολική σας πίεση. Μη διογκώνετε πέραν των 299 mmHg.

Se a tensão sistólica estiver acima dos 210 mmHg:
Depois de a braçadeira começar a insuflar, prima e mantenha premido o botão [START/STOP] até que o medidor insufla 30 a 40 mmHg acima da tensão sistólica esperada. Não insufla acima de 299 mmHg.

Hvis det systoliske tryk er mere end 210 mmHg:
Hold knappen [START/STOP] nede, når armmanchetten begynder at blive pumpet op, til apparatet er pumpet 30 til 40 mmHg højere op end det forventede systoliske tryk. Pump ikke op til mere end 299 mmHg.

Jos systolinen paine on yli 210 mmHg:
Kun mansetti alkaa täyttyä, paina [START/STOP]-painiketta ja pidä se painettuna, kunnes mittari täyttyy 30–40 mmHg odotettua systolista painetta korkeammalle. Älä täytä yli 299 mmHg:n.

Om ditt systoliska tryck är högre än 210 mmHg:
När manschetten börjar blåsas upp håller du knappen [START/STOP] intryckt tills mätaren är uppblåst till 30–40 mmHg högre än ditt förväntade systoliska tryck. Blås inte upp över 299 mmHg.

Якщо систолічний тиск перевищує 210 мм рт. ст.:
Після початку наповнення манжети на плече повітрям натисніть та утримуйте кнопку [START/STOP] (старт/стоп), поки прилад не підніме тиск до значення, яке перевищує очікуваний систолічний тиск на 30–40 мм рт. ст. Прилад не нагнітатиме тиск понад 299 мм рт. ст.

11

Checking Readings

EL Έλεγχος των μετρήσεων

PT Verificação de leituras

DA Kontrol af målinger

FI Lukemien tarkastelu

SV Kontrollera avläsningar

UK Перевірка показань

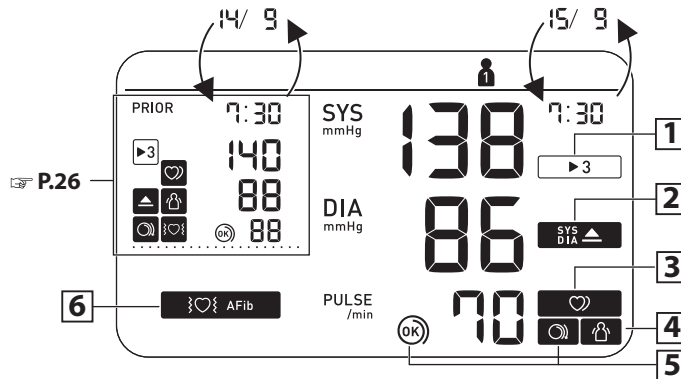

1

Appears when the reading was taken in TruRead mode.

Vises, når en måling er foretaget i TruRead-funktion.

Visas när avläsningen gjordes i TruRead-läge.

▶ 3



Εμφανίζεται όταν η μέτρηση έχει ληφθεί σε λειτουργία TruRead.

Tulee näkyviin, kun lukema on otettu TruRead-tilassa.

Ця позначка з'являється, коли показання отримуються в режимі TruRead.

Aparece quando a leitura foi efetuada no modo TruRead.

<p>2</p> <p>SYS ▲ DIA ▲</p>	<p>Appears if "SYS" is 135 mmHg or above and/or "DIA" is 85 mmHg* or above.</p> <p>Εμφανίζεται αν η συστολική πίεση «SYS» είναι 135 mmHg ή περισσότερο ή/και η διαστολική πίεση «DIA» είναι 85 mmHg* ή περισσότερο.</p> <p>Aparece se o valor de "SYS" for de 135 mmHg ou superior e/ou o valor de "DIA" for de 85 mmHg* ou superior.</p>	<p>Vises, hvis "SYS" er 135 mmHg eller derover, og/eller "DIA" er 85 mmHg** eller derover.</p> <p>Tulee näkyviin, jos SYS on 135 mmHg tai korkeampi ja/tai DIA on 85 mmHg* tai korkeampi.</p>	<p>Visas om "SYS" är 135 mmHg eller högre och/eller "DIA" är 85 mmHg* eller högre.</p> <p>Ця позначка з'являється, якщо SYS сягає 135 мм рт. ст. або вище та (або) DIA сягає 85 мм рт. ст.* або вище.</p>
<p>3</p> <p>♥</p>	<p>Appears when an irregular rhythm** is detected during a measurement. If it continues to appear, consulting with your physician is recommended.</p> <p>Εμφανίζεται όταν ανιχνεύεται ακανόνιστος ρυθμός** κατά τη διάρκεια της μέτρησης. Αν συνεχίσει να εμφανίζεται, συνιστάται να συμβουλευτείτε τον ιατρό σας.</p> <p>Aparece quando um ritmo irregular** é detetado durante uma medição. Se continuar a aparecer, recomenda-se que consulte o seu médico.</p>	<p>Vises, hvis en uregelmæssig rytme** registreres under en måling. Det anbefales, at du kontakter din læge ved fortsat visning.</p> <p>Tulee näkyviin, jos epäsäännöllinen rytmi** havaitaan mittauksen aikana. Jos tätä esiintyy edelleen, suosittelemme ottamaan yhteyttä lääkäriin.</p>	<p>Visas när en oregelbunden rytm** upptäcks under en mätning. Om det fortsätter att visas rekommenderar vi att du rådgör med din läkare.</p> <p>Ця позначка з'являється, якщо під час вимірювання виявлено порушення ритму**. Якщо вона не зникає, рекомендується звернутися до лікаря.</p>

<p>4</p> <p></p>	<p>Appears when your body moves during a measurement***. Remove the arm cuff, wait 2-3 minutes and try again.</p> <p>Εμφανίζεται όταν το σώμα σας κινηθεί κατά τη διάρκεια της μέτρησης***. Αφαιρέστε την περιχειρίδα, περιμένετε 2-3 λεπτά και δοκιμάστε ξανά.</p> <p>Aparece quando o corpo se mexe durante uma medição***. Retire a braçadeira, aguarde 2-3 minutos e tente de novo.</p>	<p>Vises, hvis du bevæger kroppen under en måling***. Tag armanchetten af, vent 2-3 minutter, og forsøg igen.</p> <p>Tulee näkyviin, jos liikutat kehoasi mittauksen aikana***. Irrota mansetti, odota 2–3 minuuttia ja yritä uudelleen.</p>	<p>Visas när du rör dig under en mätning***. Ta av armmanschetten, vänta 2–3 minuter och försök igen.</p> <p>Ця позначка з'являється, якщо ваше тіло рухається під час вимірювання тиску***. Зніміть манжету, зачекайте 2–3 хвилини та спробуйте ще раз.</p>
<p>5</p> <p></p>	<p>The cuff is tight enough.</p> <p>Η περιχειρίδα είναι αρκετά σφιχτή.</p> <p>A braçadeira está bem apertada.</p> <p>Manchetten er tilstrækkelig stram.</p> <p>Mansetti on asetettu riittävän tiukasti.</p> <p>Manschetten sitter tillräckligt stramt.</p> <p>Манжету обгорнуто достатньо щільно.</p>	<p>5</p> <p></p>	<p>Apply the cuff again MORE TIGHTLY.</p> <p>Τοποθετήστε πάλι την περιχειρίδα ΠΙΟ ΣΦΙΧΤΑ.</p> <p>Aplique a braçadeira de novo MAIS APERTADA.</p> <p>Sæt manchetten STRAMMERE på.</p> <p>Aseta mansetti uudelleen TIUKEMMIN.</p> <p>Sätt på manschetten igen och DRA ÅT DEN MER.</p> <p>Обгорніть манжету ще раз ЩІЛЬНІШЕ.</p>

6

AFib

}

Appears if a possibility of AFib was detected during a measurement. This is not a diagnosis, it is only a potential finding for AFib. You should contact your physician to discuss the findings.

Εμφανίζεται αν έχει ανιχνευτεί πιθανότητα ΚΜ κατά τη διάρκεια μιας μέτρησης. Δεν πρόκειται για διάγνωση, είναι μόνο ένα πιθανό εύρημα για ΚΜ. Πρέπει να επικοινωνήσετε με τον ιατρό σας για να συζητήσετε τα ευρήματα.

Aparece se tiver sido detetada a possibilidade de fibrilhação auricular durante uma medição. Não se trata de um diagnóstico, apenas de uma potencial identificação de fibrilhação auricular. Deve contactar o seu médico para falar sobre este assunto.

Vises, hvis der registreres potentiel atrieflimren under en måling. Dette er ikke en diagnose, det er kun en registrering af potentiel atrieflimren. Du bør kontakte din læge og tale med vedkommende om resultatet.

Tulee näkyviin, jos mahdollinen eteisvärinä havaittiin mittauksen aikana. Tämä ei ole diagnoosi vaan ainoastaan mahdollinen eteisvärinä löydös. Keskustele löydöksestä lääkärin kanssa.

Visas om en risk för AFib upptäcktes under en mätning. Detta är inte en diagnos, det är bara något som kan tyda på AFib. Du bör kontakta din läkare för att diskutera resultaten.

Ця позначка з'являється, якщо під час вимірювань визначено ймовірність МП. Це вказує не на остаточний діагноз, а лише на ймовірність МП. Слід звернутися до лікаря, щоб обговорити ці результати.

Error messages or other problems? Refer to:

E1

Μηνύματα σφάλματος ή άλλα προβλήματα; Ανατρέξτε στο:

E2

Mensagens de erro ou outros problemas? Consulte:

•

Fejlmeddelelser eller andre problemer? Se:

Virheilmoituksia tai muita ongelmia? Lue:

Felmeddelanden eller andra problem? Se:

Повідомлення про помилки або інші проблеми? Див.:



Instruction Manual 1

3.

*** The high blood pressure definition is based on the 2021 ESH/ESC Guidelines.**

* Ο ορισμός της υψηλής αρτηριακής πίεσης βασίζεται στις Οδηγίες της Ευρωπαϊκής Εταιρείας Υπέρτασης (ESH)/Καρδιολογίας (ESC) του 2021.

* A definição de tensão arterial alta baseia-se nas Orientações 2021 ESH/ESC.

* Blodtrykdefinitionen er baseret på 2021 ESH/ESC -retningslinjerne.

* Korkean verenpaineen määrittäminen perustuu vuoden 2021 ESH/ESC-ohjeisiin.

* Definitionen för högt blodtryck baseras på ESH/ESC-riktlinjerna från 2021.

* Визначення високого артеріального тиску взято з керівництв Європейського товариства гіпертензії / Європейського товариства кардіологів 2021 р.

**** An irregular heartbeat rhythm is defined as a rhythm that is 25 % less or 25 % more than the average rhythm detected while your monitor is measuring blood pressure.**

** Ως ακανόνιστος καρδιακός ρυθμός ορίζεται ο ρυθμός που είναι κατά 25% λιγότερος ή κατά 25% περισσότερος από τον μέσο ρυθμό που ανιχνεύεται όσο το πιεσόμετρο μετρά την αρτηριακή πίεση.

** Um ritmo de batimento cardíaco irregular é definido como um ritmo 25% inferior ou 25% superior ao ritmo médio detectado enquanto o medidor está a medir a tensão arterial.

** En uregelmæssig hjerterytme defineres som en hjerterytme, der er mindre end 25% eller mere end 25% i forhold til den gennemsnitlige hjerterytme, der registreres, når apparatet måler blodtrykket.

** Epäsäännöllisellä sydämenrytmillä tarkoitetaan 25 % hitaampaa tai 25 % nopeampaa sydämenrytmiä verrattuna verenpaineen mittauksessa tunnistettuun keskimääräiseen sydämenrytmiin.

** Oregelbundna hjärtslag är en hjärtrytm som är 25 % långsammare eller 25 % snabbare än den genomsnittliga hjärtrytm som identifieras medan enheten mäter blodtrycket.

** Нерегулярний ритм серцебиття — це ритм, який на 25 % повільніший або на 25 % швидший за середній показник, зафіксований під час вимірювання артеріального тиску.

*** The body movement function is disabled when a possibility of AFib or irregular heartbeat is detected during a measurement.

*** Η λειτουργία κίνησης του σώματος απενεργοποιείται όταν ανιχνευτεί πιθανότητα ΚΜ ή ακανόνιστου καρδιακού παλμού κατά τη διάρκεια μιας μέτρησης.

*** A função de movimento do corpo é desativada quando a possibilidade de fibrilhação auricular ou batimento cardíaco irregular for detetada durante uma medição.

*** Kropsbevægelsesfunktionen deaktiveres, hvis en potentiel atrieflimren eller uregelmæssig hjerterytmе registreres under en måling.

*** Kehon liikkumistoiminto ei ole käytettävissä, kun mahdollinen eteisvärinä tai epäsäännöllinen sydämen syke havaitaan mittauksen aikana.

*** Kroppsrörelsefunktionen inaktiveras när risken för AFib eller oregelbundna hjärtslag upptäcks under en mätning.

*** Функція коригування рухів тіла відключена за ймовірності появи МП або нерегулярного серцебиття, визначеної під час вимірювань.

Comparison Display (PRIOR Reading)

EL Οθόνη σύγκρισης (ΠΡΟΗΓΟΥΜΕΝΗ Μέτρηση)

PT Apresentação de comparação (leitura ANTERIOR)

DA Sammenligningsdisplay (FØR måling)

FI Vertailunäyttö (AIEMPI lukema)

SV Jämförelsevisning (PRIOR-läsning)

UK Порівняльний дисплей (показання ДО)

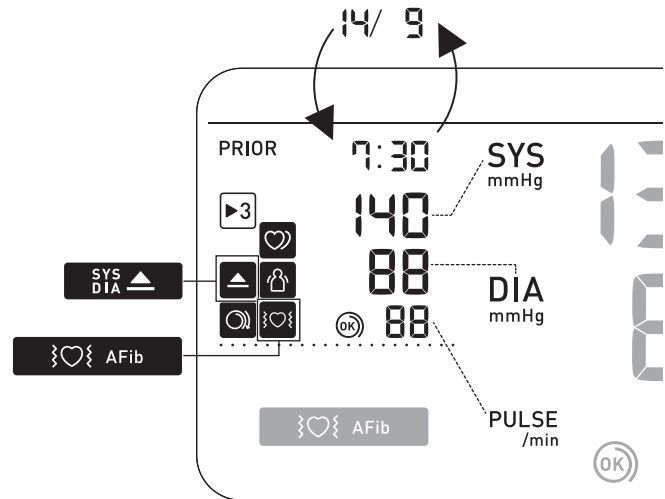

12 Using Memory Functions

- EL** Χρήση των λειτουργιών μνήμης
- PT** Utilização das funções de memória
- DA** Brug af hukommelsesfunktioner
- FI** Muistitoimintojen käyttö
- SV** Använda minnesfunktioner
- UK** Використання функцій пам'яті

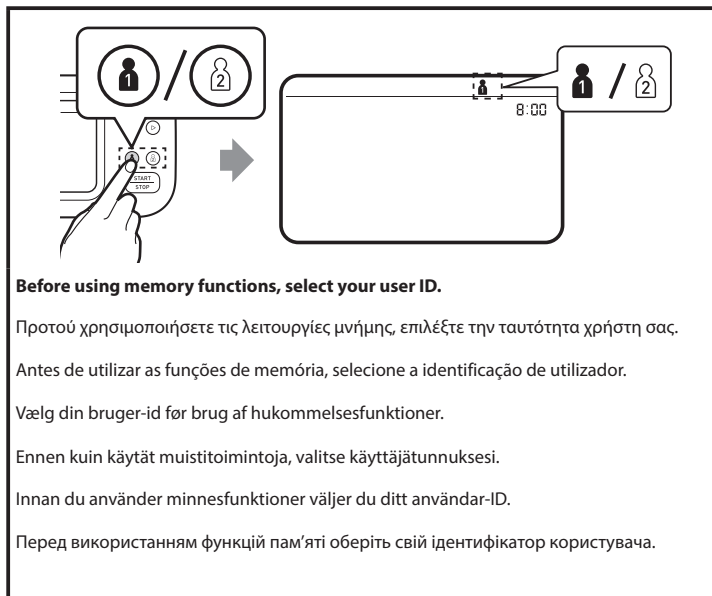



Readings Stored in Memory

EL

Αποθήκευση μετρήσεων στη μνήμη

PT

Leituras guardadas na memória

DA

Målinger, der er gemt i hukommelsen

FI

Muistiin tallennettujen lukemien tarkastelu

SV

Avläsningar lagrade i minnet

UK

Показання, збережені в пам'яті

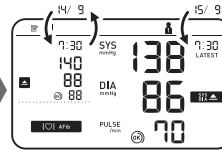
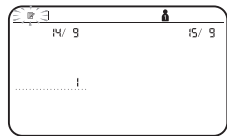
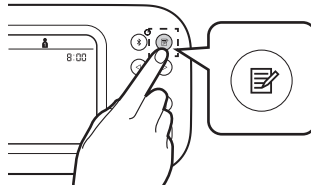

Stores up to 100 readings.

Αποθηκεύει έως και 100 μετρήσεις.

Guarda até 100 leituras.

Gemmer op til 100 målinger.

Mittari tallentaa enintään 100 lukemaa.

Lagrar upp till 100 avläsningar.

У пам'яті зберігається до 100 показань.



Individual TruRead Readings in Memory

EL

Ξεχωριστές μετρήσεις
TruRead στη μνήμη

PT

Leituras TruRead individuais
na memória

DA

Individuelle TruRead-målinger
i hukommelsen

FI

Yksittäiset TruRead-lukemat
muistissa



SV



Individuella TruRead-
avläsningar i minnet

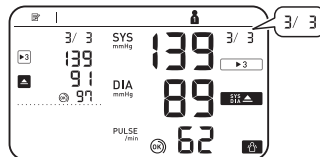
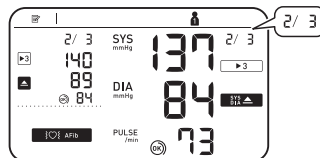
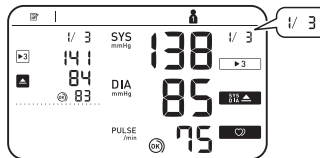
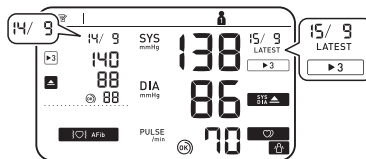

UK



Персональні показання
TruRead у пам'яті







While viewing the reading taken in TruRead mode, press  to view the individual readings. Individual TruRead readings will appear with  symbol on the left for the past, and on the right for the latest readings.



Κατά την προβολή της μέτρησης που ελήφθη σε λειτουργία TruRead, πατήστε το  για να δείτε τις ξεχωριστές μετρήσεις. Οι ξεχωριστές μετρήσεις TruRead θα εμφανίζονται με το σύμβολο  στα αριστερά για τις προηγούμενες μετρήσεις και στα δεξιά για τις τελευταίες μετρήσεις.

Ao ver a leitura efetuada no modo TruRead, prima  para ver as leituras individuais. As leituras TruRead individuais aparecem com o símbolo  do lado esquerdo para as leituras anteriores, e do lado direito para as leituras mais recentes.

Mens du ser målingen i TruRead-funktion, skal du trykke på  for at se de enkelte målinger. Individuelle TruRead-målinger vises med symbolet  til venstre for de foregående og til højre for de seneste målinger.

Kun tarkastelet TruRead-tilassa otettua lukemaa, tarkastele yksittäisiä lukemia painamalla . Yksittäiset TruRead-lukemat näkyvät  -symbolilla vasemmalla menneiden mittausten osalta ja oikealla uusimpien mittausten osalta.

Medan du tittar på avläsningen som tagits i TruRead-läge, tryck på  för att se de individuella avläsningarna. Individuella TruRead-avläsningar visas med -symbolen till vänster för det förflutna och till höger för de senaste avläsningarna.

Під час перегляду показань, отриманих у режимі TruRead, натисніть , щоб переглянути персональні показання. Персональні показання TruRead буде позначено символом  ліворуч (для найстаріших результатів) і праворуч (для найновіших результатів).

☀️ **AVG Morning/Evening**
 🌙 **AVG Weekly Averages**

EL Εβδομαδιαίες μέσες τιμές πρωινών/βραδινών μετρήσεων

PT Médias semanais da manhã/noite

DA Ugegensnitsnit for morgen/aften

FI Viikon aamu-/iltakeskiarvot

SV Veckomedelvärden för morgon och kväll

UK Ранкові / вечірні середні значення за тиждень

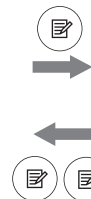
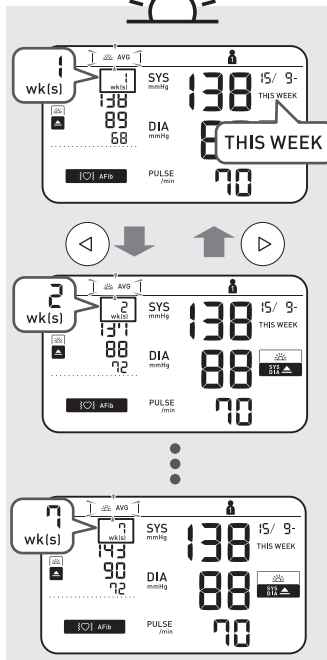
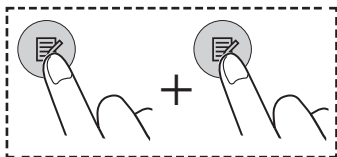

2 wks. ago

7 wks. ago

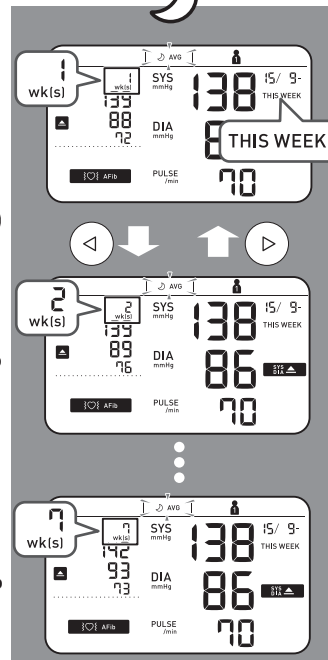



Appears if "SYS" is 135 mmHg or above and/or "DIA" is 85 mmHg or above in the morning weekly average.

Εμφανίζεται αν η συστολική πίεση «SYS» είναι 135 mmHg ή περισσότερο ή/και η διαστολική πίεση «DIA» είναι 85 mmHg ή περισσότερο στην πρωινή εβδομαδιαία μέση τιμή.

Aparece se o valor de "SYS" for de 135 mmHg ou superior e/ou o valor de "DIA" for de 85 mmHg ou superior na média semanal da manhã.

Vises, hvis "SYS" er 135 mmHg eller derover, og/eller "DIA" er 85 mmHg eller derover i ugegennemsnittet for morgon.

Tulee näkyviin, jos SYS on 135 mmHg tai korkeampi ja/tai DIA on 85 mmHg tai korkeampi viikon aamukeskiarvossa.

Visas om "SYS" är 135 mmHg eller högre och/eller "DIA" är 85 mmHg eller högre i veckomedelvärdet för morgon.

Ця позначка з'являється, якщо ранкові середні значення за тиждень SYS сягають 135 мм рт. ст. або вище та (або) значення DIA сягають 85 мм рт. ст. або вище.

To know how to calculate weekly averages, refer to section 10 of the Instruction Manual 1.

Για να μάθετε τον τρόπο υπολογισμού των εβδομαδιαίων μέσων τιμών, ανατρέξτε στην ενότητα 10 του Εγχειριδίου οδηγιών 1.

Para saber como calcular médias semanais, consulte a secção 10 do Manual de instruções 1.

Se afsnit 10 i Brugervejledning 1 vedrørende beregning af ugegennemsnit.

Lisätietoja viikoittaisten keskiarvojen laskemisesta on käyttöohjeen 1 kohdassa 10.

För att veta hur man beräknar veckomedelvärdet, se avsnitt 10 i bruksanvisningen 1.

Щоб дізнатися, як розрахувати середні значення за тиждень, див. розділ 10 посібника з експлуатації 1.

AVG Average of the Latest 2 or 3 Readings Taken within a 10 Minute Span

EL Μέση τιμή των τελευταίων 2 ή 3 μετρήσεων που έχουν ληφθεί σε διάστημα 10 λεπτών

PT Média das últimas 2 ou 3 leituras efetuadas num intervalo de 10 minutos

DA Gennemsnittet af de seneste 2 eller 3 målinger inden for et tidsrum på 10 minutter

FI 10 minuutin aikavälillä otetun 2–3 viimeisimmän lukeman keskiarvo

SV Medelvärde för de senaste 2 eller 3 avläsningarna som gjorts inom ett 10-minutersintervall

UK Усереднення останніх двох або трьох показань, отриманих протягом 10 хвилин

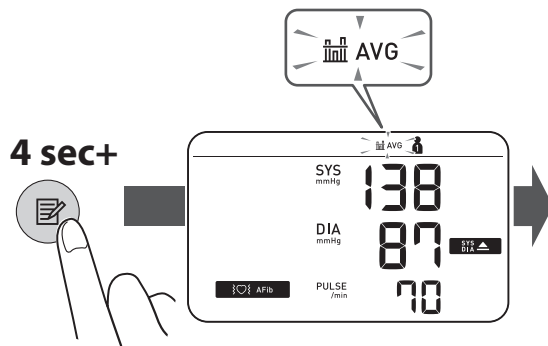



Deleting All Readings for 1 User

EL

Διαγραφή όλων των μετρήσεων για 1 χρήστη

PT

Eliminação de todas as leituras de 1 utilizador

DA

Sletning af alle målinger for 1 bruger

FI

Yhden käyttäjän kaikkien lukemien poistaminen

SV

Radera alla avläsningar för 1 användare

UK

Видалення всіх показань для 1 користувача

1



2

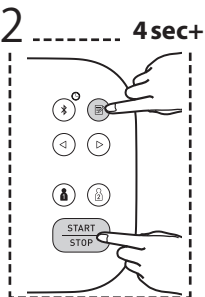

3

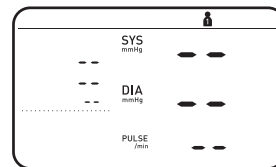
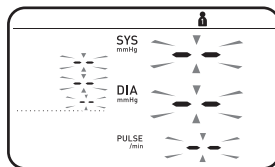
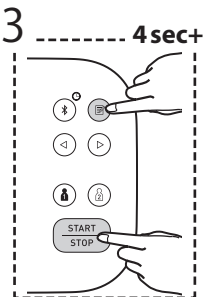

13 Disabling/Enabling Bluetooth

EL Απενεργοποίηση/
ενεργοποίηση του Bluetooth

PT Desativação/ativação do
Bluetooth

DA Deaktivering/aktivering af
Bluetooth

FI Bluetooth-ominaisuuden
poistaminen käytöstä /
ottaminen käyttöön

SV Aktivera/avaktivera
Bluetooth

UK Вимикання/вмикання
функції Bluetooth

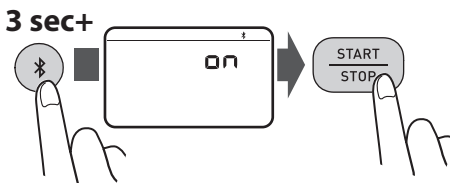
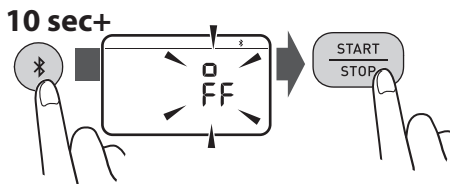

Bluetooth is enabled by default. Bluetooth symbol off appears while Bluetooth is disabled.

To Bluetooth είναι ενεργοποιημένο ως προεπιλογή. Η ένδειξη Bluetooth symbol off εμφανίζεται όταν το Bluetooth είναι απενεργοποιημένο.

O Bluetooth está ativado por predefinição. Bluetooth symbol off aparece se o Bluetooth estiver desativado.

Bluetooth er aktivert som standard. Bluetooth symbol off vises, når Bluetooth er deaktivert.

Bluetooth on käytössä oletuksena. Bluetooth symbol off tulee näkyviin, kun Bluetooth poistetaan käytöstä.

Bluetooth är aktiverat som standard. Bluetooth symbol off visas när Bluetooth är avaktiverat.

Bluetooth увімкнено за замовчуванням. Bluetooth symbol off з'являється, коли функцію Bluetooth вимкнено.

14 Restoring to the Default Settings

EL Επαναφορά των προεπιλεγμένων ρυθμίσεων

PT Restauração das predefinições

DA Gendannelse af standardindstillingerne

FI Oletusasetusten palauttaminen

SV Återställa till förvalda inställningar

UK Повернення до налаштувань за замовчуванням

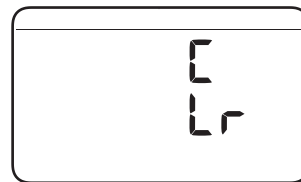
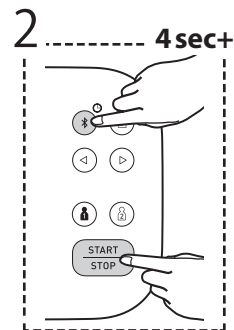
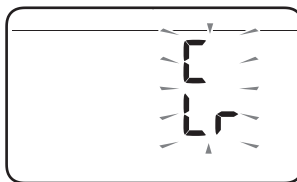
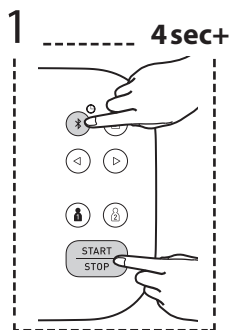

15 Optional Medical Accessories

EL Προαιρετικά ιατρικά εξαρτήματα

PT Acessórios médicos opcionais

DA Valgfrit medicinsk tilbehør

FI Valinnaiset lääkinälliset lisävarusteet

SV Valfria medicinska tillbehör

UK Додаткове медичне приладдя



Arm Cuff
(HEM-FL31)
22 - 42 cm

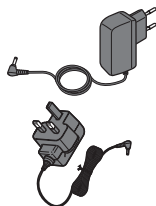

AC Adapter
(HHP-CM01)
(HHP-BFH01)

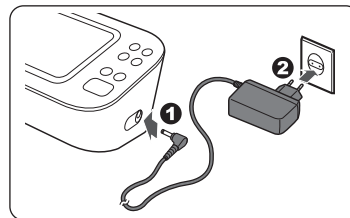

Do not throw the air plug away. The air plug can be applicable to the optional cuff.

Μην πετάξετε το βύσμα αέρα. Το βύσμα αέρα μπορεί να χρησιμοποιηθεί με την προαιρετική περιχειρίδα.

Não deite fora a ficha de ar. A ficha de ar pode ser aplicável à braçadeira opcional.

Smid ikke luftstikket væk. Luftstikket kan anvendes sammen med den valgfri manchet.

Älä hävitä ilmaletkun liitintä. Ilmaletkun liitintä voidaan mahdollisesti käyttää lisävarusteena saatavan mansetin kanssa.

Kasta inte bort luftkontakten. Luftkontakten kan användas på den valfria manschetten.

Не викидайте повітряний штекер. Повітряний штекер підходить до додаткової манжети.

	Manufacturer Κατασκευαστής Fabricante	Producent Valmistaja	Tillverkare Виробник	OMRON HEALTHCARE Co., Ltd. 53, Kunotsubo, Terado-cho, Muko, KYOTO, 617-0002 JAPAN
EC REP	EU-representative Αντιπρόσωπος στην ΕΕ Representante da UE	EU-repräsentant EU-edustaja	EU-representant Представник у ЄС	OMRON HEALTHCARE EUROPE B.V. Wegalaan 73, 2132 JD Hoofddorp, THE NETHERLANDS www.omron-healthcare.com
Importer in EU	Εισαγωγέας στην ΕΕ Importador na UE	Importør i EU Maahantuoja EU:ssa	Importör i EU Імпортер до ЄС	
Production facility	Εργοστάσιο παραγωγής Local de produção	Produktionsanlæg Tuotantolaitos	Produktionsenhet Виробничі потужності	OMRON HEALTHCARE MANUFACTURING VIETNAM CO., LTD. No.28 VSIP II, Street 2, Vietnam-Singapore Industrial Park II, Binh Duong Industry-Services-Urban Complex, Hoa Phu Ward, Thu Dau Mot City, Binh Duong Province, Vietnam
Subsidiaries Θυγατρικές Filiais Datterselskaber Tytäryhtiöt Dotterbolag Дочірні компанії	Importer in the United Kingdom and UK responsible person Εισαγωγέας στο Ηνωμένο Βασίλειο και υπεύθυνος για το Ηνωμένο Βασίλειο Importador no Reino Unido e pessoa responsável no Reino Unido Importør i Storbritannien og ansvarlig person for Storbritannien Maahantuoja Yhdistyneessä kuningaskunnassa ja Yhdistyneen kuningaskunnan vastuuhenkilö Importör i Storbritannien och ansvarig person i Storbritannien Імпортер у Великій Британії та відповідальна особа у Великій Британії			OMRON HEALTHCARE UK LTD. Opal Drive, Fox Milne, Milton Keynes, MK15 0DG, UK www.omron-healthcare.com/distributors
				OMRON MEDIZINTECHNIK HANDELSGESELLSCHAFT mbH www.omron-healthcare.com/distributors
				OMRON SANTÉ FRANCE SAS www.omron-healthcare.com/distributors

Made in Vietnam / Κατασκευάζεται στο Βιετνάμ / Fabricado no Vietnam / Fremstillet i Vietnam / Valmistettu Vietnamin / Tillverkad i Vietnam / Зроблено у В'єтнамі

Issue Date / Ημερομηνία έκδοσης / Data de edição / Udstedelsesdato / Julkaisupäivä / Utgivningsdatum / Дата випуску: 2023-12-15

<https://www.omron-healthcare.com/>



Distributör:

Sundmed AB

Box 1230

131 28 Nacka Strand

info@sundmed.com

www.omron-sverige.se

Tryckt i November 2024

Issue Date:

Ημερομηνία έκδοσης:

Data de edição:

Udstedelsesdato:

Julkaisupäivä:

Utgivningsdatum:

Дата выпуска:

2023-12-15

IM1-HEM-7380T1-EBK-E1-02-09/2023